

الثلاثي الأول

أساسي

2

حَسْبُ
التَّحَاجِ

كُرَّاسُ الإِصْلَاحِ

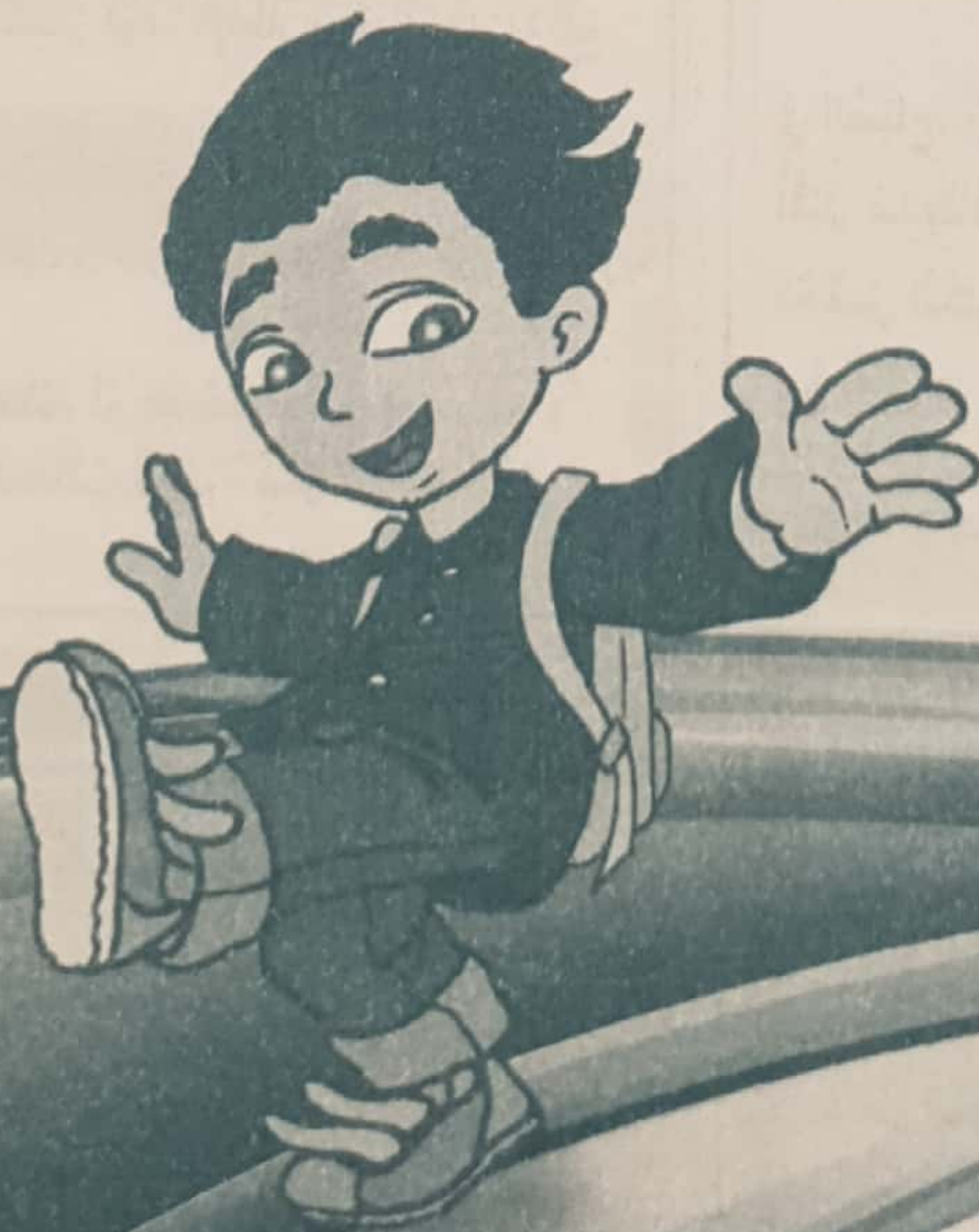

دار البهامة
لنشر الكتاب

قراءة

وأملأ
خط

إنتاج كتابي

رياضيات
حساب ذهني

إيقاظ علمي

تربية إسلامية

Français

- 2 أ - نَعَمْ اهْتَمَّ الْأَطْفَالُ بِغِيَابِ صَدِيقِهِمْ.
 ب- الْقَرِينَةُ : «انْتَظَرَهُ الْأَصْدِقَاءُ قَلِيلًا ثُمَّ دَهَبَ
 3 الْقَرِينَةُ : «رَحِبَ شَاكِرٌ بِأَصْدِقَائِهِ وَشَكَرَهُمْ ع.
 4 « أَرَدْتُ أَنْ أَفَاجِئَكُمْ ... » ← شَاكِرٌ
 « فِكْرَةٌ جَمِيلَةٌ ... » ← شَادِي
 5 دَهَبُوا إِلَى دَارِهِ لِيَكْتَشِفُوا / لِيَفْهَمُوا سَبَبَ غَدَاهِ.
 6 سَتَقِطِفُ الزُّهُورَ مِنَ الْحُقُولِ الْقَرِيبَةِ.

ش / ش	س / س	ج / ج
شَاكِرٌ - شَكَرَهُمْ - شَادِي	سَاحَةٌ - الْمَدْرَسِيَّةُ - سَبَبٌ - سَتَعَاوَنُ	يَجْتَمِعُونَ - فَوْحِدُهُ - الْمُجَاوِرَةُ - الْجَدِ

- 7 تَوَجَّعَ الثُّغْلَبُ مِنْ شِدَّةِ الْجُوعِ.
 8 رَجَعَ رَشَادٌ مِنَ الْمَدْرَسَةِ مُسْتَبْشِرًا، لِأَنَّهُ قَارَ بِجَائِزَةٍ.
 دَجَاجَةٌ الشَّمْسُ جَلَسَ
 9 خَرَجَ خَرَجَ الطِّفْلُ يَتَجَوَّلُ فِي الْبُسْتَانِ.
 بُسْتَانٌ قَطَفَ الطِّفْلُ أَزْهَارًا مِنَ الْبُسْتَانِ.
 الشَّبَكَةُ يَجْرِي الطِّفْلُ وَرَاءَ الْقَرَاشَاتِ وَيَبِيدُهُ .
 مُشَاكِسٌ الطِّفْلُ الْمُشَاكِسُ يَجْرِي وَرَاءَ الْفِرَاسِ
 الْقَرَاشَاتِ يَجْرِي الطِّفْلُ وَرَاءَ الْقَرَاشَاتِ.

إنتاج كتابي ص 9 / 10

- 1 في الصَّبَاحِ ، أَدْخُلُ إِلَى الْمَدْرَسَةِ وَ أَسْتَعِدُّ لِأَحْيِي الْعَلَمَ.
 2 قَبْلَ الذَّهَابِ إِلَى الْمَدْرَسَةِ، تَتَقَفَّدُ بُتَيْنَهُ أَدَوَاتِهَا وَ تَضَعُهُ فِي بَيْسِطٍ
 وَتَحْمِلُ مَا يَلْزَمُهَا.
 3 في الصَّبَاحِ ، تَهَيَّأُ تَامِرٌ وَقَصَدَ الْمَدْرَسَةَ وَعِنْدَ الْوُضُوءِ حَيَاةً
 أَصْدِقَائِهِ وَ بَعْدَ لِحَظَاتٍ رَنَّ الْجَرَسُ فَدَخَلَ إِلَى الْقِسْمِ.
 4 قَبْلَ الْخُرُوجِ مِنَ الْقِسْمِ، قَرَّرَ التَّلَامِيذُ تَنْظِيفَهُ وَ شَرَعُوا فِيهِ
 يَمْخُو السَّبُورَةَ، وَ تِلْكَ تَكُنُسُ، وَ ذَاكَ يَجْمَعُ مَا تَنَاطَّرَ مِنَ الْأَفْئِدِ.

أنتج و أتميز :

- في الصَّبَاحِ، وَصَلَ هَيْئَتُهُ إِلَى الْمَدْرَسَةِ ، فَوَجَدَهَا مُلَوَّثَةً ، فَقَرَّرَ أَنْ يَنْظِفَ
 أَقْبَلَ صَدِيقَاهُ فَقَالَ لَهُمَا: « أَيُّهَا الصَّدِيقَانِ هَيَّا نُنْظِفُ سَاحَةَ الْمَدْرَسَةِ
 تَحْمَسَ الْكَثِيرُ مِنَ التَّلَامِيذِ وَرَاحُوا يُنْظِفُونَ السَّاحَةَ. هَذَا يَجْمَعُ
 مِنَ الْأَوْرَاقِ وَ ذَاكَ يُكَدِّسُهَا وَ الْآخَرَ يَضَعُهَا فِي أَكْيَاسِ.

قراءة و فهم ص 11 / 12

- 1 دَخَلَ التَّلَامِيذُ الْقَاعَةَ فِي هُدُوءٍ وَنِظَامٍ.
 2 لَعِبَ رَبِيعٌ مَعَ أَتْرَابِهِ. X
 3
 4 تَنَقَّلَ رَبِيعٌ فِي السَّاحَةِ لِيُمْتَعَ نَاطِرِيهِ بِالْوَانِ الْأَزْهَارِ وَلِيَتَحَدَّثَ
 5 دَهَبَ رَبِيعٌ إِلَى الْمَدْرَسَةِ مَعَ ← أُمِّهِ
 6 دَخَلَ التَّلَامِيذُ الْقَاعَاتِ فِي سُكُونٍ وَنِظَامٍ.
 7 الرَّأْيُ : أَوْافِقُ رَبِيعًا. الْإِجَابَةُ : لِأَنَّهُ يَجِبُ اخْتِرَامُ الْعَلَمِ وَهُوَ رَمْزُ الْبَيْدِ

إنتاج كتابي ص 17 / 18

- 1- ا- الطفل يلعب.
 - ب- المرأة تلتقط الخبث.
 - ج- نادى الكلب أصحابه.
 - 2- يأخذ التلميذ مخططة و يذهب إلى مدرسته.
- أنتج و أتميز :**
- ← خرج عامر يتجول في الحديقة فوجدها جرداء ، فكر قليلاً ، ثم أخذ يبحث عن أصدقائه.
- ← وجد عامر صديقه ، فقال لهما : « هل تذهبان معي لنعثني بالحديقة؟ »
- رحب الطفلان بالفكرة.
- ← أخذ الأطفال يعملون ، فهذا عامر يخفر الأرض ، وهذه عادة تغرس الأزهار و ذلك عمر يسقيها.

قراءة و فهم ص 19 / 20







- 1 زينت تضعط على أزرار الحاسوب. X
- 2 تأسفت زينت ← لأن أباهما أيقظها من النوم.
- 3 تأسفت زينت ، وقالت له : « لقد حرمتني من أخذ الأقراس.»
- 4 1 3 2
- 5 زينت / المعلمة / الأب
- 6 حرم الأب زينت من أخذ أقراس الليزر عندما أيقظها من النوم.
- 7 زينت تكبس على أزرار الحاسوب.
- 8 الإجابة : سينحت التلميذ عن المعلومات بنفسه.
- 9 الرأي : أوافق لأنه يجب على التلميذ التعلم بنفسه.
- 9 فرادى / تنظر / التلفاز / ليزرية / يلزمها
- 10 زرافة هر زهرة سيارة زينة

إنتاج كتابي ص 21

- 1 أ- في الصباح ، دخلت بنت المجتهدة إلى مدرستها الجميلة.
- ب- الأطفال يعملون بجد ونشاط ؛ فهذا يخفر الحفر بهممة ، وتلك تغرس الشتلة بكل عناية وذاك يسقيها.
- ج- في القسم ، التلميذة المجتهدة تساعد صديقتها العزيزة على تشغيل الحاسوب لإنجاز البحث.

قراءة و فهم ص 22 / 23

- 1 « فهذه تكس القاعات. »
- 2 رأى طلال ← حديقه مهملة .
- 3 الجمله المؤيدة : قال طلال : « ما هذا ؟ ... هل سنبقى مدرستنا على هذا الحال : جدران غير مطيبة وحديقه مهملة ومناضد بالية... »
- 4 1 2 3
- 5 ظريفه / المدير / طلال
- 6 شعر التلميذ بالحسرة لأن مدرستهم مهملة ومثسخة.
- 7 تفاهم الجميع . / اندفع التلاميذ نحو الساحة . / داوم على العمل.
- 8 يتحدث النص عن : النظافة X
- 9 الرأي : أوافق على ذلك.
- الإجابة : لأن الأطفال لا يستطيعون أن يدرسوا في مدرسة مثسخة.

	بنت		شتر
	كلب		خضر
	لبي		فواز

9 يجلس سفيان بجانب نبيل في القسم.

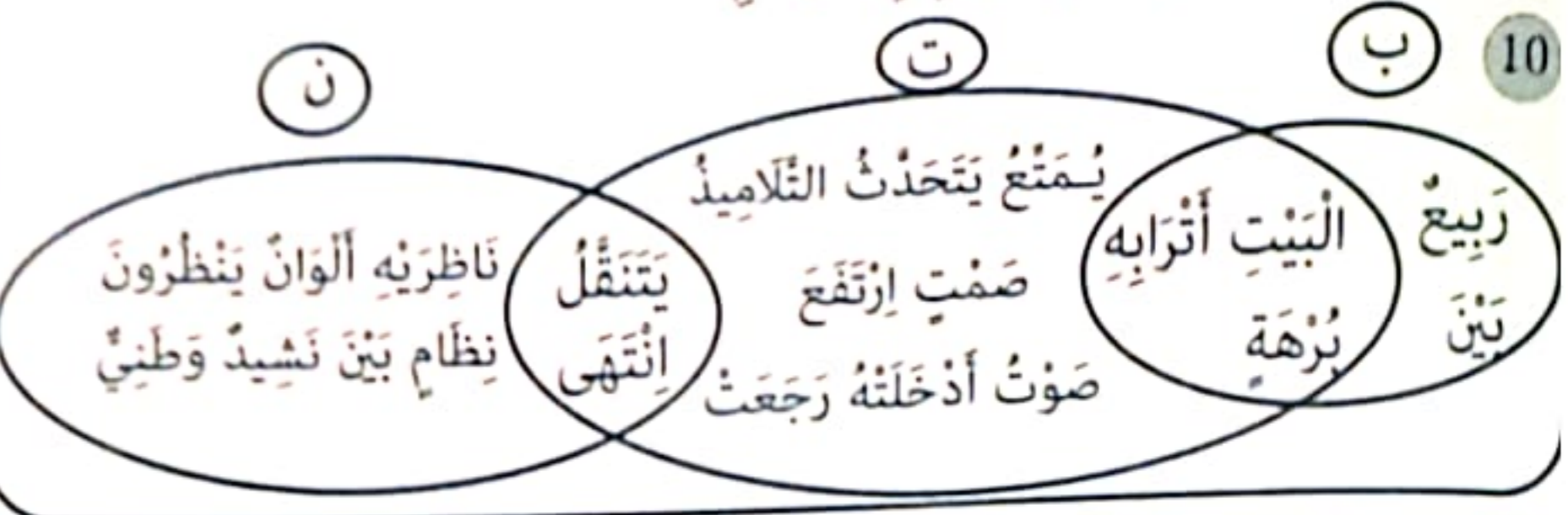

إنتاج كتابي ص 13 / 14

- 1 خرجت زينت تتجول بين الحقول. فجأة، سقطت على الأرض. فأقبل ثامر مسرعاً ليساعدها.
- 2 أراد رجل أعمى قطع الطريق. لكنه لم يستطع. رآته بنت صغيرة. فأسرعت إليه و ساعدته على المرور.

أنتج و أتميز :

- 3 شعر كلب بالجوع الشديد، فخرج إلى الشارع الفسيح، وأخذ يبحث عن طعام يسكن به وجعه.
- مر الكلب بدكان جزار. اشتتم رائحة اللحم الطازج، فربص أمامه يبصيص بذيله. ألقي الجزار نظرة إشمئزاز على الكلب ثم خرج و طرده شر تطريد ، فهرب الكلب مسرعاً.

قراءة و فهم ص 15 / 16

- 1 ذاكر
 - 2 الشتر
 - 3 المريضة
 - 4 الأصدقاء
 - 5 ذكري
 - 6 المرض
 - 7 التكاسل
 - 8 الأصدقاء
 - 9 المريضة
 - 10 الأصدقاء
 - 11 التكاسل
- 3- «مرض ذاكر مرة، وغاب عن الدراسة مدة.»
- 4- البنت : « أنا تحت طلبك لأشرح لك ما صعب عليك من هذه الدروس.»
- 5- الولد : «شكراً لك أنت صديقه مخلصه.»
- 6- نعم لأن ذاكر تلميذ مجتهد في دراسته. وهو في حاجة إلى الدروس التي غاب عنها.
- 7- نعم تستحق هذه الصفة لأنها فكرت في مصلحة ذاكر وساعدته وقت الحاجة.

ذ	ض
ذاكر / مهذب / ذكي /	مرض / فاصت
ذكري / فدهبت	

- 9 ذهب الذئب الجائع إلى مدجته الضيعة.
- ضرب منذر الكرة الذهبية بالمضرب.
- الجدة فضيلة مريضة.
- 10 بعوضه بيض ضرس
- 11 صبغ - صخم - ضفدع - عرض - ضلع - بذر - دبابة - صيف

- 1 فهذه الأم تُحضِرُ الطَّعامَ وَ تَضَعُهُ فِي السَّلَّةِ، وَهَذِهِ الْبِنْتُ تُهَيِّئُ سَلَّةَ أُخْرَى لِيَضَعَ فِيهَا أُخُوها الْمَقَارِشَ الَّتِي سَيَجْلِسُونَ عَلَيْهَا.
- 2 فهذه كريمة ترسم، وهذا سمير يقص الرُّسومَ، وَ يَمُدُّها إِلَى سَلْمَى لِتُرَيِّنَها.
- 3 ذات يوم، تهيأ سامي ثم أخذ محفظته وَ قَصَدَ الْمَدْرَسَةَ مَعَ صَدِيقِهِ كَرِيمٍ.

أنتج و أتميز :

- ← ذات يوم، أثناء الحصة الدراسية، مرق رمزي ورقة آزر دون قصد. ولما خرج الطفلان من المدرسة، تقدم آزر من رمزي و أخذًا يتخاضمان، والتف من حولهما التلاميذ كل يشجخ صديقه.
- ← فجأة، خرج المعلم من المدرسة فرأى الطفلين يتعاركان إتجه نحوهما، وفك النزاع و دعاهما للتصالح والتألف. فتأسف الطفلان.
- ← اقترب آزر من رمزي و صافحه، فتصالح الطفلان و عادا صديقين كما كانا. وقررا أن لا يعودا للنتازع مرة أخرى.

في الصيغة.

في المصنع.

في المدرسة.

- 1 تَعْمَلُ الأم
- 2 تَأخَّرَتْ الأم في العودَة إلى المَنزِلِ بِسَبَبِ كَثْرَةِ الأمطارِ.
- 3 الْقَرِيْبَةُ : « تَأخَّرَتْ الأم في العودَة إلى المَنزِلِ بِسَبَبِ كَثْرَةِ الأمطارِ. »
- 4 الأب - الأم - البنت / رجاء
- 5 عَنوَانُ النُّص : الأُسْرَةُ الْمُتَعَاوِنَةُ.
- 6 اتَّعَاوَنَ مَعَ أَفْرَادِ عَائِلَتِي فَأَرْتَبُ العُرْفَ.

- 7 تَعْمَلُ الأم في المَصْنَعِ.
- 8 صَبَّ الأبُ المَاءَ في القَدْرِ.
- 9 وَضَعَتْ رَجَاءُ الطَّعامَ قَوْقِ المَائِدَةِ.

ج / ج	خ / خ
رَجَاءُ - الجَاهِزَةُ - جَاءَ - تَخْرُجُ - جَاهِزًا	تَخْرُجُ - دَخَلَتْ - طَبَخَ - الخَضِرَ تَأخَّرَتْ



خوخ



خرطوم



تاج

- 1 في الصَّبَاحِ ، اسْتَيْقَظَ حَلِيلٌ ، وَهَيَأُ نَفْسَهُ ، ثُمَّ أَخَذَ مِحْفَظَتَهُ ، وَقَصَدَ الْمَدْرَسَةَ.
- 2 بَعْدَ يَوْمٍ كَامِلٍ مِنَ العَمَلِ وَ التَّعَبِ ، عَادَ العُمَالُ إِلَى بُيُوتِهِمْ لِيَرْتَاخُوا ، وَيَسَامِرُوا أَفْرَادَ عَائِلَتِهِمْ.

أنتج و أتميز :

- ← في فَضْلِ الصَّيْفِ ، كَانَتْ النُّمْلَةُ تَقْضِي كَامِلَ يَوْمِها فِي العَمَلِ ، تَبْحَثُ عَنِ الحَبِّ وَتَنْقُلُهُ إِلَى جُحْرِها ، لِتَدْخِرَهُ لِفضْلِ الشِّتَاءِ.
- ← أما الجُذْجُدُ ، فَكَانَ يَقْضِي نَهَارَهُ يَغْطُ فِي نَومٍ عَمِيقٍ ، وَيَسْتَفِيقُ فِي اللَّيْلِ لِيُنْشِدَ أخلَى الأَغَانِي وَأغْدَبَ الأَلْحَانِ ، وَلَا يُفَكِّرُ فِي جَمْعِ الطَّعامِ.
- ← حَلَّ فَضْلُ الشِّتَاءِ ، وَشَعَرَ الجُذْجُدُ بِالجُوعِ يَنْهَشُ بَطْنَهُ ، وَالبَرْدُ يُثْلِجُ أطْرَافَهُ، وَلَمْ يَجِدْ سِوَى الذَّهَابِ إِلَى جَارَتِهِ النُّمْلَةِ فِي ظِلَامِ اللَّيْلِ وَأَخَذَ يَطْرُقُ بَابَها.

- 1 « فهذه قدوى تكنس الغرف. »
- 2 في الحديقة { فُل - يَاسَمِين - وَرْدَ } (ذَكَرَ ثَلَاثَةَ مَنَ الْأَزْهَارِ الثَّلَاثَةِ : الْفُل - الْيَاسَمِين - الْوَرْدَ - الْقُرْنُفُل - الْأَقْحُوَانُ)
- 3 « أما أنواعها فمتعددة : فهنا الفل والياسمين. وهناك أنواع الورود. وهناك القرنفل والأقحوان. »
- 4 الأم قَدْوَى رَفِيقُ يُنظف الأبواب. تَغسل أرض البيت. تَكْنسُ الغُرف.
- 5 الأعشاب خضراء / الأشجار مُثمرة / الأزهار عطرة
- 6 التَّضَامِنِ X التَّعَاوُنِ X
- 7 الرأي : أوافق الأطفال على مساعدتهم لأهمهم. التعليل : يجب أن يساعد الأطفال أنهم لتكون عائلتهم عائلة سعيدة.

- 8 القرنفُل قَطْرَاتُ نَظَافَةٌ قَدْوَى الْغُرْفِ
- 9 يُحَافِظُ التَّلَامِيذُ عَلَى نَظَافَةِ الْقِسْمِ. فَتَحَتْ أُمِّي أَبْوَابَ وَتَوَافَذَ الْمَنْزِلِ. قَطَفْتُ زَهْرَاتٍ مِنَ الْقُرْنُفُلِ وَالْأَقْحُوَانِ وَقَدَّمْتُهَا هَدِيَّةً لِأُمِّي.
- 10 بَقَا حُفَا. زَرَا. قَهْ ش رة زرافة حفاش بقرة

- 1 الترفية عن النفس في أوقات الفراغ. توسيع المعارف. تحسين القدرة على الإنتاج الكتابي / تحرير النصوص.
- 2 كون الأطفال مكتبتهم بفضل تعاونهم.
- 3 سلوكهم حسن لأن المطالعة هواية مفيدة والتعاون يدلل المصاعب.
- 4 إعجاب طارق بقول معلمه. حديث المعلم لتلاميذه. الأطفال يكوّنون المكتبة. طارق يقدم اقتراحه.
- 5 استاذن نوسعون نكوّن
- 6 تأليف قصة أو مجلة. العناية بحديقة المدرسة. تأليف مسرحية / إنجاز بحث القرينة : « استحسن المعلم، وبقية التلاميذ مبادرة طارق. »

ط	ت
حَاطَبَهُمْ - الْمُطَالَعَةُ - طَارِقُ	تَلَامِيذُهُ - هَوَايَةُ - مُفِيدَةٌ - تُرْفَهُونَ - تُوسِعُونَ - تُحَسِّنُونَ - الْإِنْتِاجَ - الْكِتَابِيَّ - تَحْرِيرَ - اقْتَرَحَ - كِتَابَ - مَكْتَبَةً - اسْتَحْسَنَ

- 9 بَطَّةٌ بَلُوطٌ تَاجٌ خُرْطُومٌ نَفَاحَةٌ طَبْلٌ
- 10 حَطَّ الْعُضْفُورُ فِي أَعْلَى الشَّجَرَةِ. يَرْتَعُ الْغُرَالُ فِي الْغَابَةِ.

- 1 بعد الغداء ، جمعت الأم الصُّحُونَ وَالْمَلَاعِقَ وَالْكُؤُوسَ ، وَمَسَحَتِ الْمَائِدَةَ.
- 2 مرصت سلمى ، فأخذت الأم تتلمس جبينها ، و اتصل أبوها بالطبيب.
- 3 في المساء ، رجعت طارق من المدرسة ، فدخل إلى غرفته ، وراجع دروسه.

أنتج و أتميز :

- « في يوم العطلة ، ذهب سامي وصديقه سمي إلى ملعب الحي ، وأخذا يلعبان بالكرة هذا يرميها والآخر يلقيها والبسمة لا تفارق ثغريهما. »
- « رمى سامي الكرة بكل قوته ، فأصاب وجه صديقه دون قصد. غضب سمي وأخذ يبكي ، وقرر عدم مواصلة اللعب. »
- « حجل سامي ، وطأ رأسه متأسفاً وقال لصديقه سمي : « أنا آسف لم أقصد إصابتك ، سامخني يا صديقي. »

- 1 في المساء ، دخل ذاكر إلى غرفته ، وجلس على الكرسي ، وأخرج أدواته ، ووضعها على الطاولة وأخذ يراجع دروسه.
- 2 أ- خرج الأطفال إلى البساتين وأخذوا يلعبون بين الأشجار المثمرة ، فهذا سمي فوق شجرة التفاح وهذه سلمى تجري بين الأزهار تلاحق الفراشات وذاك سامي يلعب بالكرة.
- ب- خرج الأطفال إلى الحديقة ، وأخذوا يلعبون بين الأزهار. فهذا سمي فوق شجرة الإجاص ، وهذه سلمى تجري بين الأعشاب تلاحق الفراشات و ذلك سامي يلعب بالكرة.
- 3 خرج الراعي بشيائه إلى المراعي . و بعد مدة من السير بين الحقول. جلس وأخذ ينفخ في مزمارة و ينظر إلى المناظر الخلابة.

أنتج و أتميز :

- « خلقت حمامة في السماء ، فجاءت رأت ماء غزيراً ، فحطت على حافة الجدول لتروي ظمأها ، فأبصرت نملة ، تتخبط في الماء ، نظرت حولها فرأت نبتة ، فقدمتها لها ، وأنقذتها من الغرق. »
- « ارتوت الحمامة ، فطار ، وحطت على غصن شجرة قريبة ، وعلى جبن غفلة منها رآها صياد يقف بين الأعشاب الطويلة ، فتقدم وصوب بندقيته نحوها. فطبت النملة لما يخلص ، فأسرعت وتسلقت جذاءه الجليدي ، ولما وصلت إلى رجله ، استطاعت أن تجد منفذاً وعضته غصه أفقدته توازنه. فسقط البندقيته على الأرض ، وطار الحمامة حرة في الفضاء. »

- 8 الإجابة : لا أوافق ماهرًا فيما قام به لأن هناك أعمالًا بها الضغار لأنها خاصة بالكبار.
- 9 لو كنت مكانه سأذهب جدو أبي وأطلب منه تعليمي.

إنتاج كتابي - وضعيَّة تقيميَّة 1 ص 47

- ← ذات يوم، كان الأطفال يلعبون في غبطة في الشارع، و قد ضجيجهم و صياحهم. هذا يقذف الكرة والآخر يلقها.
- ← فجأة، ركل أحدهم الكرة بقوة، فأصابت زجاج نافذة أحد الباعة فكسرتة. هرب كل الأطفال، كل يجري في اتجاهه.
- ← وقف خليل أمام صاحب المنزل مطأطئ الرأس متأسفًا وقال يا سيدي، لم نقصد ذلك سامحننا لن نلعب في الشارع مرة أخرى.

إنتاج كتابي - وضعيَّة تقيميَّة 2 ص 48

في يوم من أيام عطلة الربيع خرج الأطفال في رحلة إلى عين دراهم، ولما وصلوا أخذوا يتسلقون الجبال في فرح وبهجة.

عند الظهر، اختار المشرف مكانًا فسيحًا بين الأشجار، وجلس الأطفال يتناولون الغداء.

في المساء، حمل الأطفال أمتعتهم وامتطوا الحافلة، ورجعوا إلى مدينتهم منتشون سعداء بيومهم الذي قضوه بين أحضان الطبيعة.

الرياضيات

ص 49 / 50

الحساب الذهني : 0 ، 1 ، 2 ، 3 ، 4 ، 5 ، 6 ، 7 ، 8 ، 9

$11 = 5 + 6$

$12 = 5 + 7$

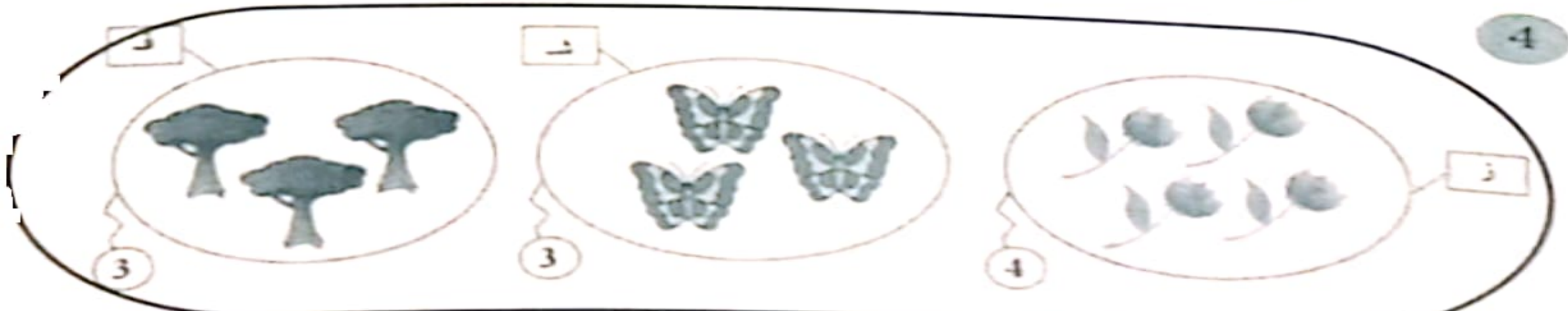
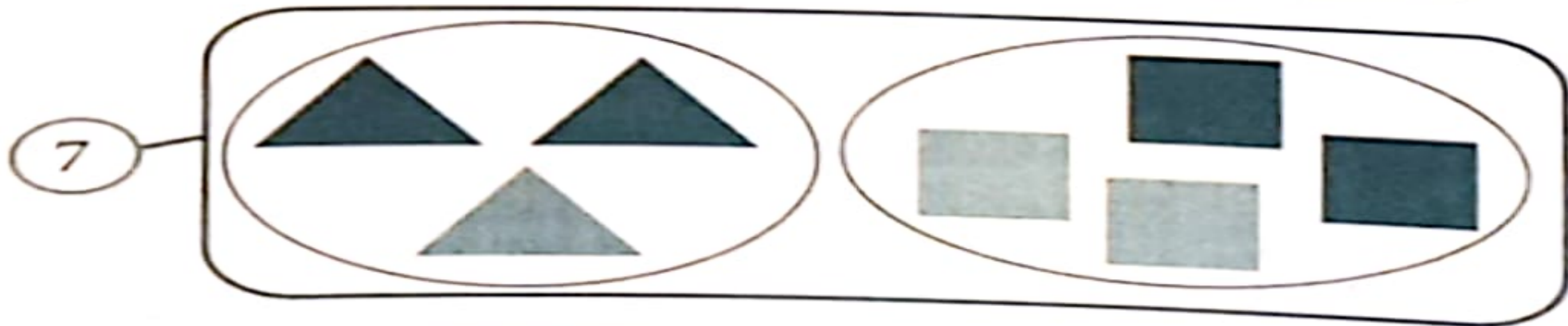
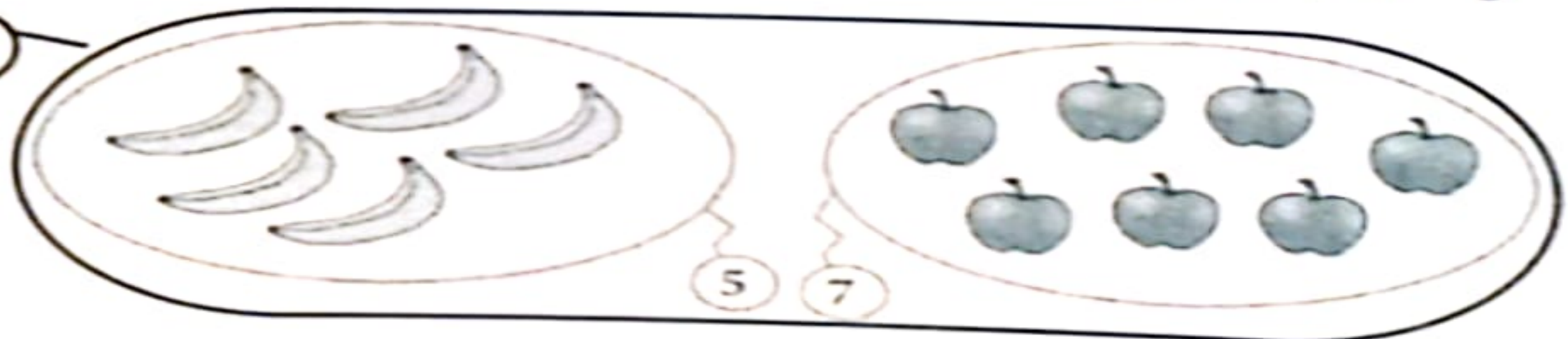

$10 = 3 + 3 + 4$

5

7 = 3 + 4

أَنْجِزْ وَ أْتَمِّيزْ :

مَجْمُوعَةُ الْحَشْرَاتِ الَّتِي لَا تَطِيرُ : نَمْلَةٌ / حَنْفَسَاءُ / دُودَةٌ / عَنُكَبُوتٌ
مُتَمِّمُ مَجْمُوعَةِ الْحَشْرَاتِ (مَجْمُوعَةُ الْحَشْرَاتِ الَّتِي تَطِيرُ) : نَحْلَةٌ / دُبَابَةٌ / قَرَأَشَةٌ

5

تَنْتَمِي إِلَى	مَجْمُوعَةُ الْأَشْجَارِ (ش)	مَجْمُوعَةُ الزُّهُورِ (ز)	مَجْمُوعَةُ الْقَرَأَشَاتِ (ف)
الْقَرَأَشَةُ			X
النَّبْطَةُ			
الزُّهُرَةُ		X	
الشَّجَرَةُ	X		

6

7 = 1 + 4 + 2

أَنْجِزْ وَ أْتَمِّيزْ :

الْعَمَلِيَّةُ الْجَمْعِيَّةُ : 12 = 5 + 4 + 3

ص 53

الْحِسَابُ الذَّهْنِيُّ : 40 45 50 55 60 65 70 75 80 85 90 95

1

5	6	7	8	9
6	7	8	9	10
7	8	9	10	11
8	9	10	11	12

12	9	8	12	7
9	5	4	8	3
17	13	12	16	11
8	4	3	7	2

2

9	7	3	5	18	+
15	13	9	11	14	6
16	14	10	12	15	7
17	15		13	16	8
18	16	12	14	17	9

6	5	1	7	9	+
10	9	5	11	13	4
8	7	3	9	11	2
14	13	9	15	17	8
9	8	4	10	12	3

3

11 = 2 + 9	11 = 4 + 7	14 = 5 + 9
12 = 7 + 5	11 = 6 + 5	14 = 6 + 8
17 = 9 + 8	6 = 0 + 6	15 = 8 + 7

ص 55 / 54

الْحِسَابُ الذَّهْنِيُّ :

61 > 60 > 59 / 76 > 75 > 74 / 13 > 12 > 11 / 32 > 31 > 30

82 > 81 > 80 / 61 < 62 < 63 / 32 < 33 < 34 / 0 < 1 < 2

1

23	36	28	59	43
+ 39	+ 27	+ 14	+ 34	+ 26
= 62	= 63	= 42	= 93	= 69

2

18	45	62	38	21
+ 27	+ 15	+ 24	+ 13	+ 10
+ 6	+ 4	+ 7	+ 31	+ 9
= 51	= 64	= 93	= 82	= 40

3

27 + 10	←	37	←	18 + 19
18 + 22	←	40	←	14 + 26
13 + 14	←	27	←	12 + 15
13 + 48	←	61	←	29 + 32

ص 52 / 51

الْحِسَابُ الذَّهْنِيُّ : 23 < 24 < 25 < 26 < 27 < 28 < 29 < 30 < 31

1

2

أَرْتَبْ أَلِفَ جِمَارٍ جَمَلٍ
خُرُوفَ بَقْرَةَ حِصَانٍ

8 = 6 + 2

3

4

خَمِيسٌ جُمُعَةٌ سَبْتٌ

الحساب الذهني : 0 ، 3 ، 6 ، 9 ، 12 ، 15 ، 18

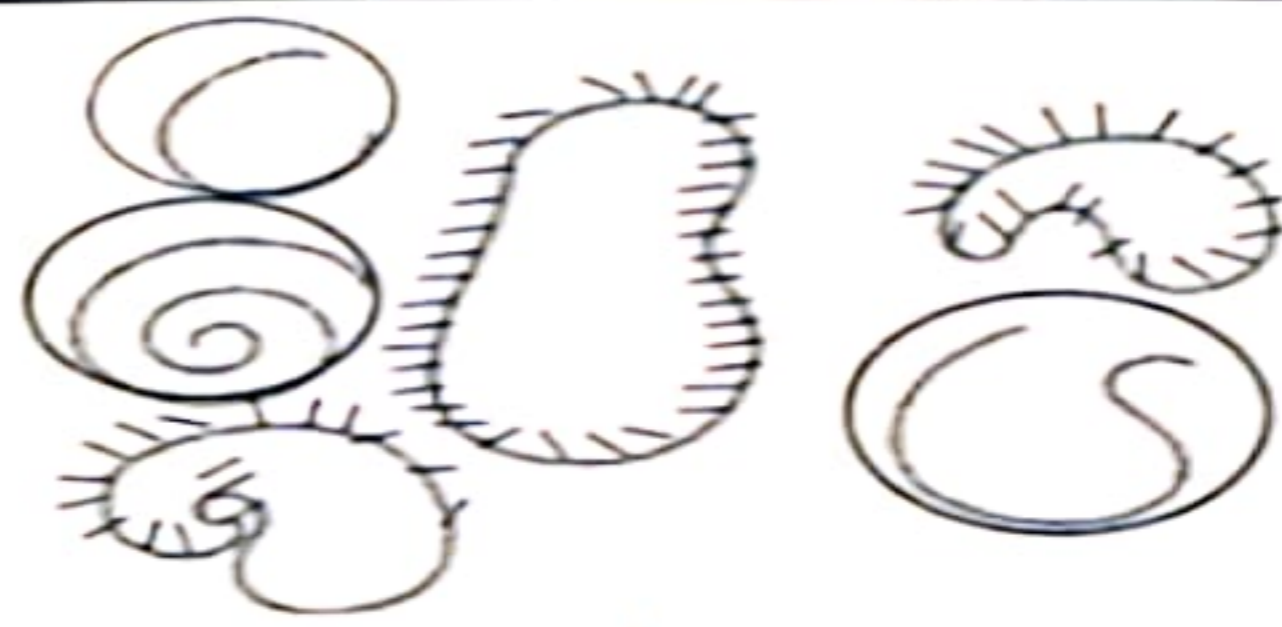
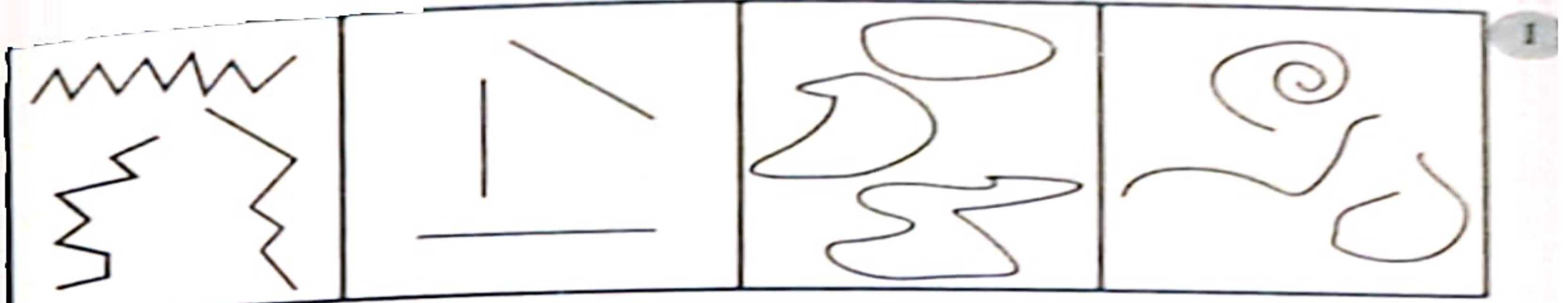

السند 4 : مَدْرَسَةٌ / كَرَّاجَةٌ

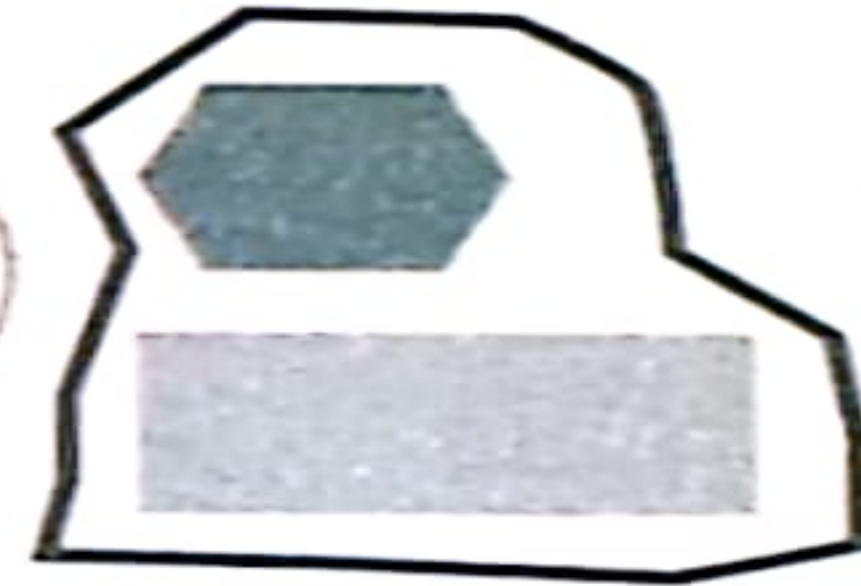
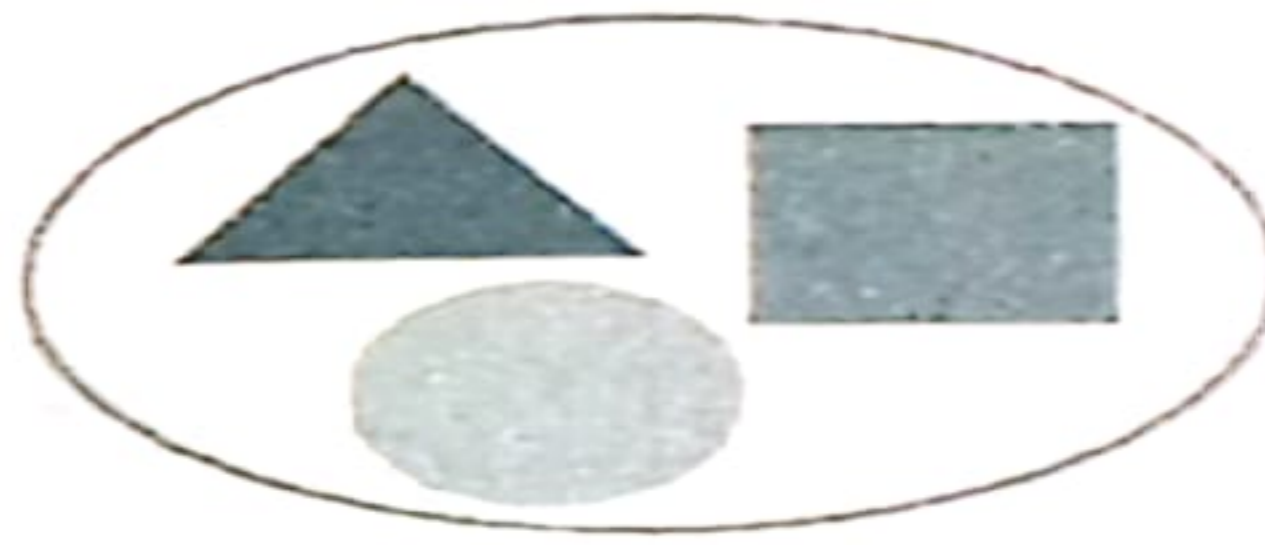

6 كَأْسٌ / صَحْنٌ / مِلْعَقَةٌ

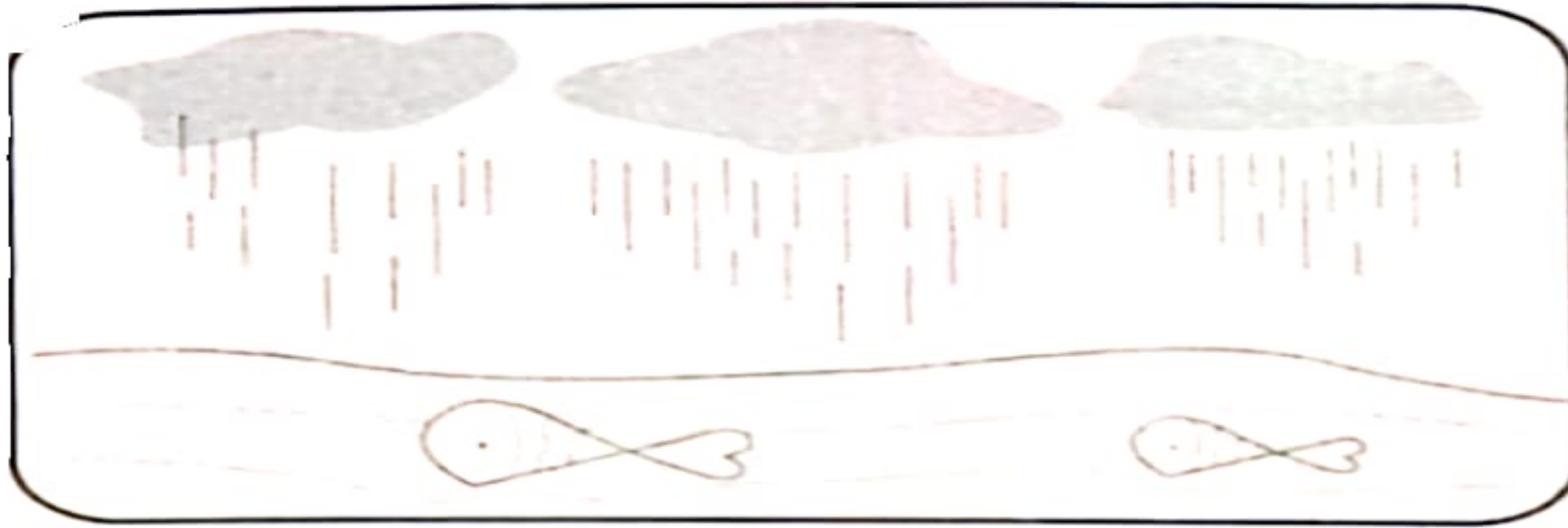

أَنْجِزْ وَ
أَتَمِّيزْ :

الحساب الذهني :

$10 > 0 + 9$ / $10 > 1 + 8$ أو $10 > 0 + 8$

$7 > 1 + 5$ أو $7 > 0 + 5$

$4 > 1 + 2$ أو $4 > 1 + 1$ أو $4 > 1 + 0$

$87 = 44 + 43$ / $75 = 38 + 37$ / $60 = 40 + 20$ / $90 = 5 + 85$ 1

57	51	45	39	33	27	21	15
----	----	----	----	----	----	----	----

 2

67	60	53	46	39	32
----	----	----	----	----	----

 3

$97 > 20 + 63$ / $51 > 10 + 17 + 18$ 4

$41 = 16 + 25$ / $41 + 42 < 85$

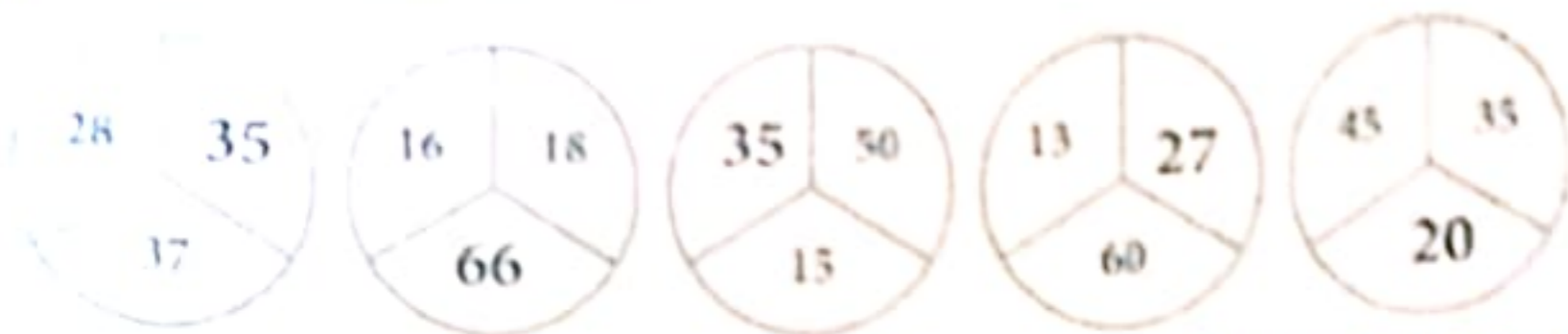

100 = 60 + 40
100 > 51 + 39
100 > 90 + 9

100 = 22 + 78
100 > 15 + 80
100 > 50 + 20

5 عدد الأشجار التي سقاها الفلاح: $23 + 55 = 78$ شجرة
نم يستطع سقي كل الأشجار لأن $78 < 100$

6 $50 + 50 \leftarrow 50 + 14 + 36 \leftarrow 15 + 85 \leftarrow 100$
 $10 - 100 \leftarrow 20 + 28 + 42 \leftarrow 90$
 $15 - 85 \leftarrow 20 + 26 + 24 \leftarrow 70$

أنجز و أتميز:

- عدد الحفر المنجزة: 100 حفرة
- $100 = 15 + 40 + 45$ حفرة منجزة
- نعم لأن عدد الحفر المنجزة (100) = عدد التخلات (100).

الحساب الذهني: 70 مي / 25 مي / 70 مي / 90 مي / 28 مي

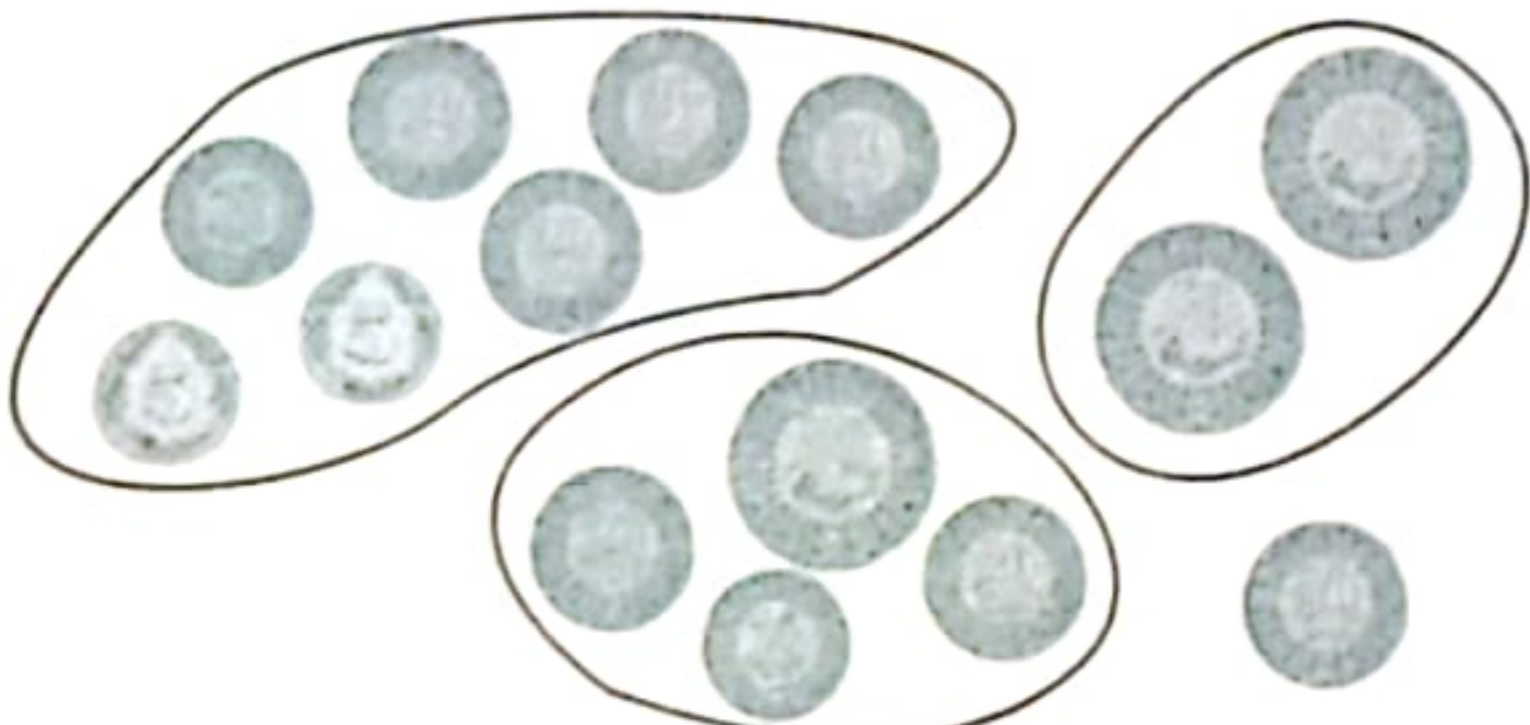
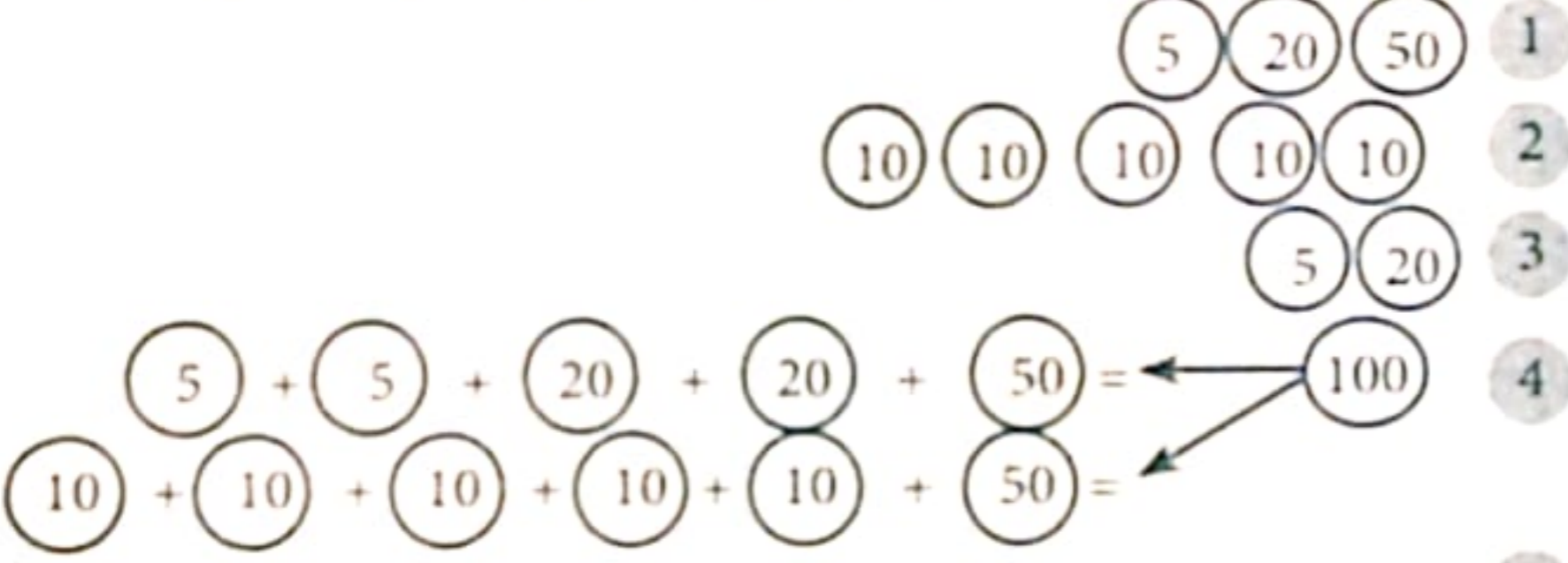

أنجز و أتميز:

- التعليمية 1: تملك رباب: 465 مي
تمن الكراس والقلم: 200 مي + 135 مي = 335 مي نعم لأن 465 مي < 335 مي
- التعليمية 2: المبلغ المتبقي: 465 مي - 335 مي = 130 مي

حل المسائل ص 67

المطلوب: ما هو طول المسافة المعبدة في المرحلة الثانية؟
الإجابة: طول المسافة المعبدة في المرحلة الثانية: 32 مترًا
العملية: 86 مترًا - 54 مترًا = 32 مترًا

1 الكمية الجملي للزيت: 35 لترًا + 33 لترًا + 32 لترًا = 100 لترًا
2 نعم لأن كمية الزيت (100ل) = سعة الخزان

5 كمية الوقود التي يجب إضافتها: $32 - 65 = 33$ لترًا
أنجز و أتميز:

ما هو عدد ما ينقص من السيارات لتتطابق العبارة؟ $97 - 56 = 41$ سيارة

الحساب الذهني: $80 > 70 > 60 > 50 > 40 > 30 > 20 > 10 > 0$

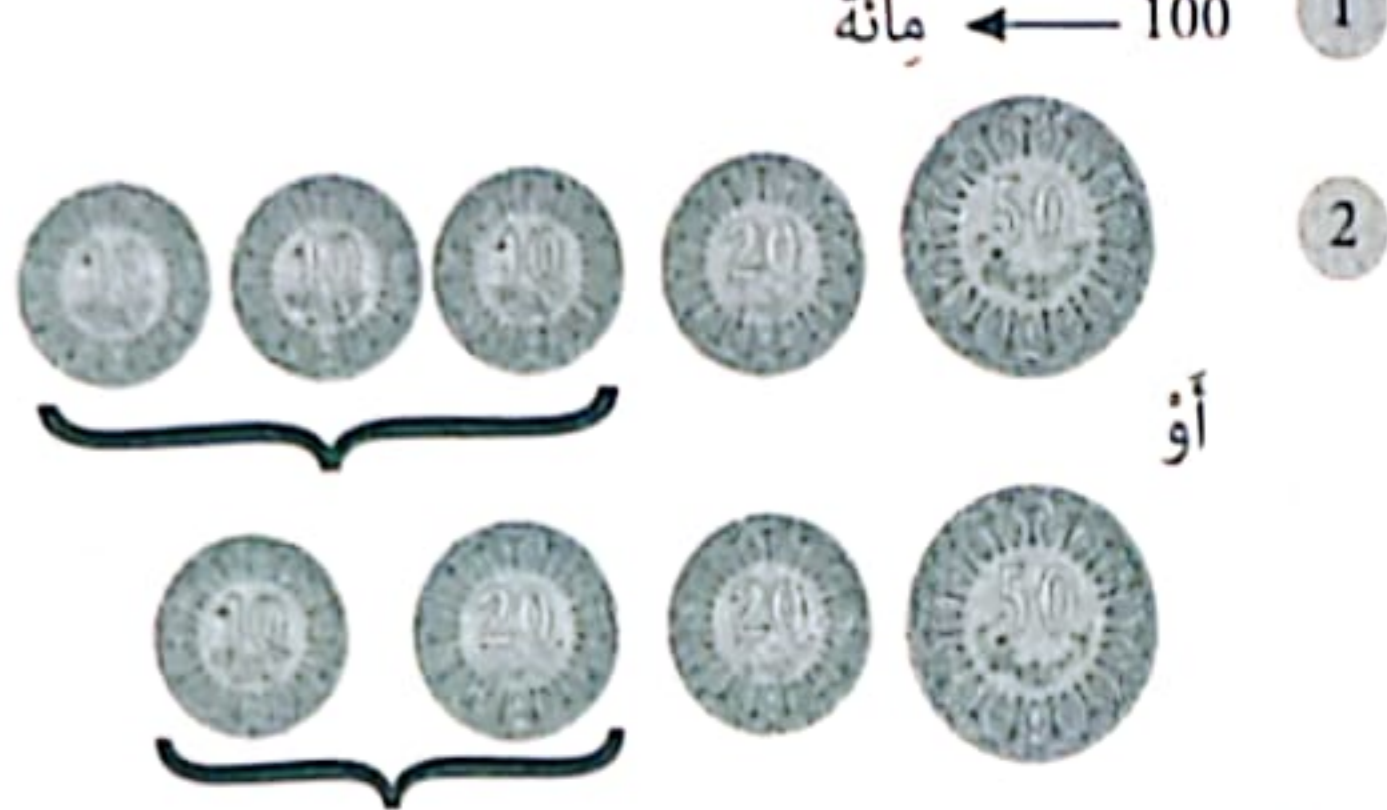

3 أمثلة من الإجابات الصحيحة:

$33 + 67$ / $25 + 75$ / $60 + 40$ / $21 + 79 = 100$
 $30 + 70$ / $84 + 16$ / $55 + 45$ / $98 + 2 = 100$



5 المسافة الباقية: 100 كم - 60 كم = 40 كم

- 6 نعم $22 + 78 = 100$ / لا $100 = 27 + 63$ / لا $100 = 58 + 18$
لا $100 = 20 + 43 + 33$ / لا $100 = 40 + 14 + 36$
نعم $100 = 20 + 13 + 67$ / نعم $100 = 15 + 10 + 75$

أنجز و أتميز:

المبلغ الجملي الذي أصبح يملكه مراد:
 $100 د = 20 د + 30 د + 50 د$
نعم يمكنه شراء الدراجة لأن ثمنها (100د) = المبلغ الذي يملكه مراد.

الحساب الذهني:

$96 = 6 + 90$ / $57 = 50 + 7$ / $38 = 8 + 30$ / $15 = 5 + 10$
 $67 = 7 + 60$ / $48 = 40 + 8$ / $19 = 10 + 9$ / $26 = 20 + 6$

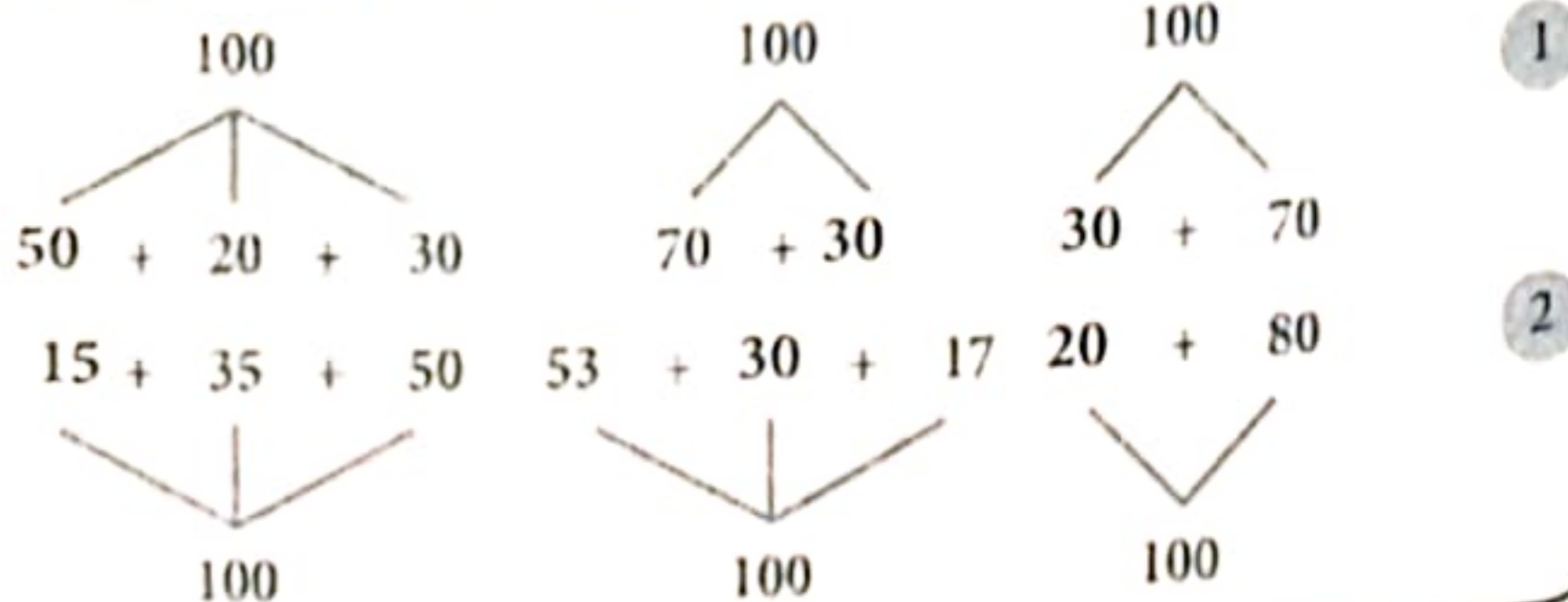

وَضْعِيَّةٌ تَقْسِيمِيَّةٌ عدد 2 ص 74 / 75

التعليمة 1: 25 مي + 30 مي + 45 مي = 100 مي

التعليمة 2: 25 مي = 20 مي + 5 مي

30 مي = 20 مي + 10 مي

45 مي = 20 مي + 20 مي + 5 مي

التعليمة 3: 27 سطرًا + 25 سطرًا = 52 سطرًا

التعليمة 4: 75 سطرًا - 52 سطرًا = 23 سطرًا

التعليمة 5: 27 > 25 > 23

التعليمة 6: الزهور فوق الطاولة.
يُمسِكُ شادي المُشط بيده اليمنى.
يَقِفُ شادي أمام المرأة.
ملونة بالأخضر

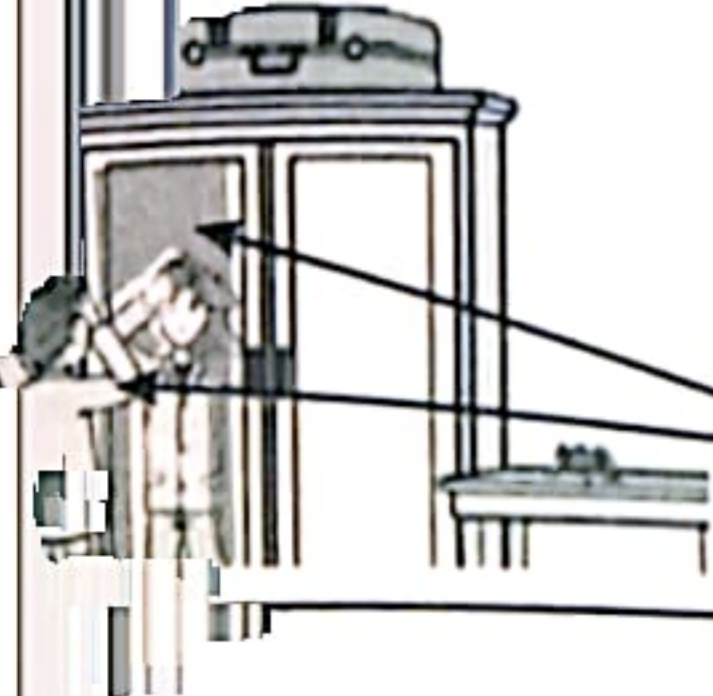

الإيقاظ العلمي

علم أحياء ص 79 / 80

- 1 الخطأ الحيوانات الأليفة تكون دائمًا صغيرة الحجم.
الحيوانات الأليفة كلها عاشبة.
الحيوانات الأليفة كلها لاجمة.
خطأ كل الحيوانات الأليفة تعيش مع الإنسان في المنزل.
خطأ بعض الحيوانات الأليفة مهددة بالانقراض.
خطأ

2 الديك حيوان أليف / الخروف حيوان أليف / الكلب حيوان أليف
البقرة حيوان أليف / القط حيوان أليف / الأسد حيوان بري.

3 حيوانات بريّة لاجمة: الفهد - الذئب - الأسد
حيوانات بريّة عاشبة: الفيل - الغزاله - الزرافة

4 الثعبان بريّ و سام.
الجمل أليف عاشب يُعرف بصبره.
الفيل بريّ مهدد بالانقراض.
الكلب لاجم و يُعرف بالوفاء.
أليف لاجم: قط - كلب
أليف عاشب: خروف - حمار

ص 68

المسألة 1:

المسافة الجمليّة التي قطعها الخزون. 29 صم + 48 صم = 77 صم

المسألة 2:

العدد الجمليّ للنسخ المطبوعة في القسمين.
28 نسخة + 34 نسخة = 62 نسخة

وَضْعِيَّةٌ إِذْمَاجِيَّةٌ ص 69 / 70

1 35 > 27 > 19

2 81 = 35 + 27 + 19

= 81

3 92 مي = 50 مي + 20 مي + 20 مي + 2 مي

4 المبلغ الذي تبقى لتبيل: 48 مي - 25 مي = 23 مي

5 الأب على يمين الأم. / رانيتها وراء مراد.
المُرطبات أمام الأم. / الأم على يسار الأب.

وَضْعِيَّةٌ تَقْسِيمِيَّةٌ عدد 1 ص 71 / 72 / 73

1: 32 > 26 / 32 > 18 / 18 < 26

2: التعليمة

26 صفحة + 18 صفحة + 32 صفحة = 76 صفحة

3: التعليمة

8 صفحات + 6 صفحات = 14 صفحة

4: التعليمة

26 صفحة - 14 صفحة = 12 صفحة

5: التعليمة

تُمسِكُ لبيبة القصة بيدها اليمنى.

العصافير فوق الأشجار.

أحواض الزهور أمام لبيبة.

6: التعليمة



7: الثمن الجمليّ للكجتين X 45 مي + 33 مي = 78 مي

المبلغ المتبقي X 89 مي - 78 مي = 11 مي

= 11

8: التعليمة 11 مي = 10 مي + 1 مي



الإيقاظ العلمي - فيزياء ص 86 / 85

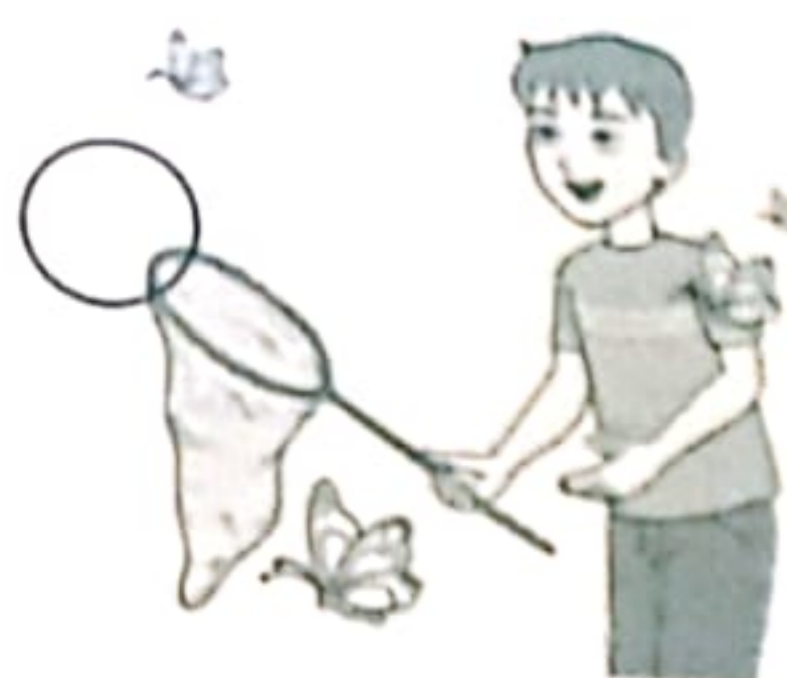

- 1 الطائرة البعيدة تظهر صغيرة.
- 2 السفينة القريبة تظهر كبيرة.

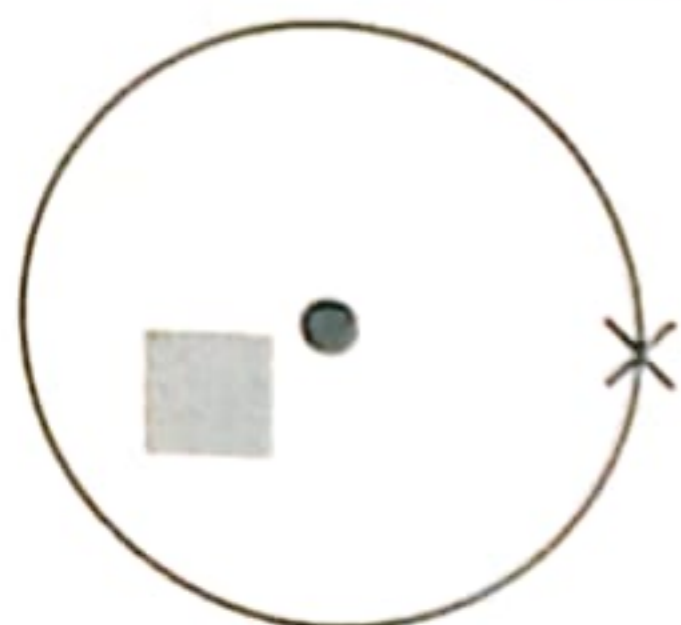

- 3 المربع هو الأقرب للنقطة. العلامة (x) هي الأبعد عن النقطة. المربع ليس هو الأقرب للعلامة (x). العلامة (x) ليست هي الأقرب للمربع.

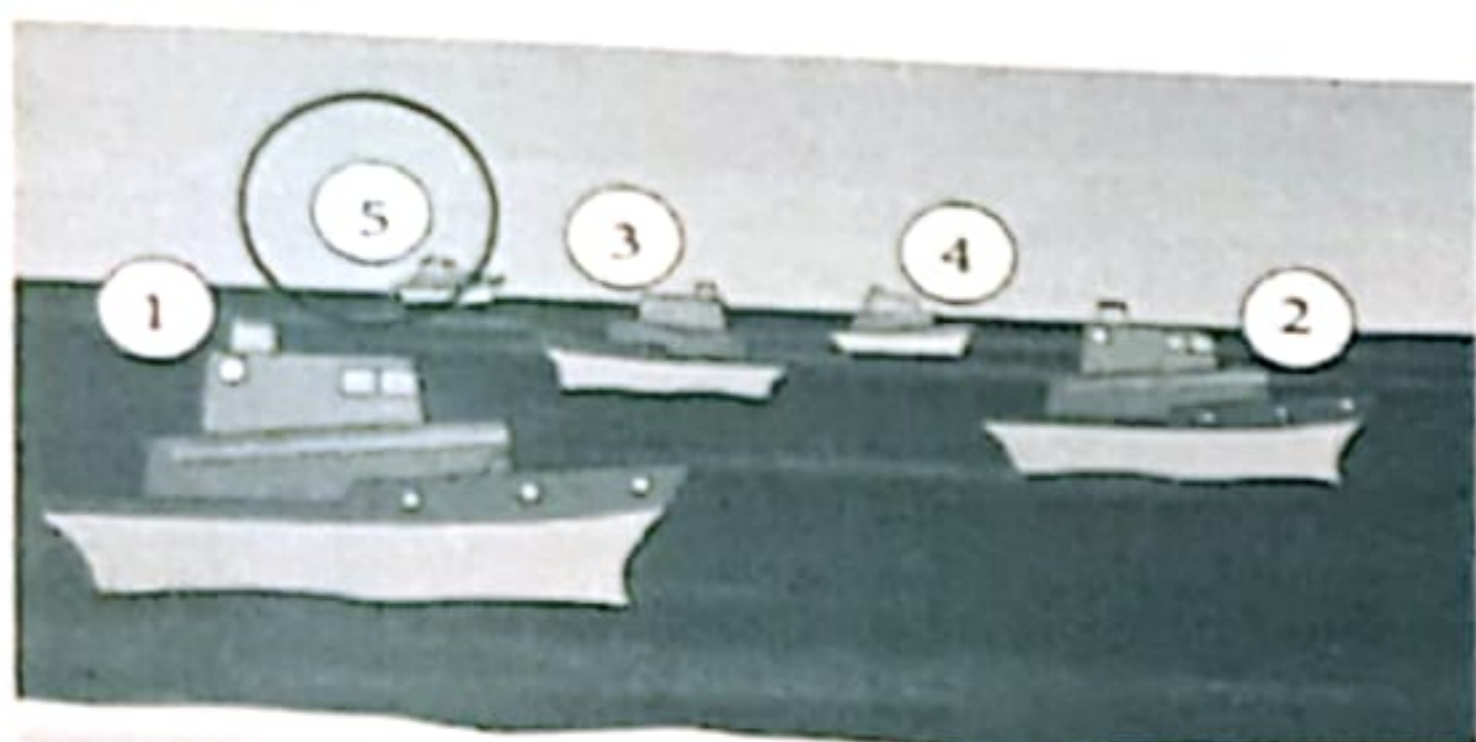

- 4
- 5 ب- ألاحظ أن: السفينة الأبعد تظهر أصغر. أفسر ذلك: الجسم البعيد يظهر صغيراً، وكلما ابتعد الجسم ظهر أصغر.

أنجز و أتميز :

- الكلب هو الأقرب لأسفل المدرج.
- القط هو الأقرب لأعلى المدرج.
- الكلب هو الأقرب لأسفل المدرج.
- يظهر أعلى المدرج للكلب صغيراً.
- يظهر أسفل المدرج للقط صغيراً.

ص 88 / 87

صواب صواب خطأ خطأ

- 1
- 2 • الدراجة ظاهرة كلياً لريم. • الدراجة مخفية كلياً عن فادي.
- 3 • السيارة ظاهرة كلياً لفادي. • السيارة ظاهرة جزئياً لريم.
- 4 • السيارة أبعد عن ريم من الحافلة. (X)
- 5 • الدراجة أقرب لريم من الحافلة. (X)
- 6 • الحافلة أبعد من السيارة عن فادي. (X)
- 7 الشحب تخفي الشمس جزئياً عن الصياد.
- 8 الجبل يخفي الصياد عن الأرنب كلياً.
- 9 الجبل أقرب إلى الأرنب من الصياد.
- 10 المسافة بين الولد و السيارة > المسافة بين الولد والمنزل.
- 11 المسافة بين الولد والمنزل < المسافة بين الشجرة والمنزل.
- 12 المسافة بين الشجرة والمنزل < المسافة بين المنزل والسيارة.

5

أيف غاشب: حروف - جمار

أنجز و أتميز :

أرتب	النمر	حيوان	أيف	غاشب.
أصلح	النمر	حيوان	بري	لاجم.
أرتب	النور	حيوان	بري	كالمش.
أصلح	النور	حيوان	أيف	غاشب.

ص 82 / 81

- 1 الخروف: اللحم - الصوف / الكلب: الجراسة / النمر: الفرو / الدجاجة: اللحم - البيض
- 2 العجل - الخروف - المغزاة - الأرنب - الديك - الديك الرومي
- 3 الأرنب
- 4 التنظيف و التلقيح و المداواة: الحيوانات الأليفة حماية أصنافها المهتدة بالانقراض: الحيوانات البرية الرفق بها في الركوب و الحرانة و حمل الأثقال: الحيوانات الأليفة لا تصطادها إلا في أوقات معينة و بكميات قليلة: الحيوانات البرية توفر لها الغذاء: الحيوانات الأليفة
- 5 أوافق على سلوك الصياد.
- 6 أعلل: بهذه الطريقة يصطاد الصياد عدداً كبيراً من الطيور، فتصبح مهتدة بالانقراض. اللحم و البيض - الدجاجة / الوبر و اللحم - الجمل / الصوف و اللحم - الخروف

ص 84 / 83

- 1 نباتات تلقائية: الأفحوان - الرعتر - الصنوبر
- 2 نباتات مزروعة أو مغروسة: القمح - الزيتون - الطماطم - الصنوبر

خطأ صواب صواب خطأ

- 3 من الأخطار التي تهدد النباتات: 1 / 3
- 4 من الفوائد المتعددة للنباتات: 2 / 4
- 5 المشهد 1: تقضي الحرائق على النباتات.
- 6 المشهد 2: يخمي ظل الشجرة البقرة من أشعة الشمس.
- 7 المشهد 3: إتساع المساحات المخصصة للبناء خطر يهدد النباتات.
- 8 المشهد 4: تساهم الأشجار في حماية التربة من الانجراف.

المداواة السقي الحرائة العرق

أنجز و أتميز :

تنمو ثمار الفلفل	تحت	فوق	سطح الأرض.
تنمو ثمار البطاطا	فوق	تحت	سطح الأرض.
تنمو ثمار الجزر	تحت	فوق	سطح الأرض.
تنمو حبة الفول	فوق	تحت	سطح الأرض.

الدلاع تنمو ثماره فوق سطح الأرض.
اللفت تنمو ثماره تحت سطح الأرض.

السنة 2 - الثلاثي الأول

- التَّغْلِيمَةُ 3 : • الْخَرْوُوفُ : اللَّحْمُ - الْجِلْدُ - الصُّوفُ / الْكَلْبُ
• الْجَمَلُ : اللَّحْمُ - الْجِلْدُ - الْوَبْرُ / الدَّجَاحَةُ
- التَّغْلِيمَةُ 4 : حَيَوَانَاتٌ أَيْفَةٌ نَسْتَفِيدُ بِلُحُومِهَا : خَرْوُوفٌ - الْكَلْبُ
حَيَوَانَاتٌ بَرِّيَّةٌ نَسْتَفِيدُ بِلُحُومِهَا : أَرْتَبُ بَرِّيٌّ - حَجَلَةٌ - حَمَامَةٌ
- التَّغْلِيمَةُ 5: الدَّرَاجُ رَقْمٌ
- | | |
|---|---|
| 1 | هُوَ الْأَقْرَبُ لِخَطِّ الْوُضُولِ. |
| 3 | هُوَ الْأَقْرَبُ لِلدَّرَاجِ رَقْمٌ |
| 4 | هُوَ الْأَبْعَدُ عَنِ خَطِّ الْوُضُولِ. |
| 1 | هُوَ الْأَبْعَدُ عَنِ الدَّرَاجِ رَقْمٌ |

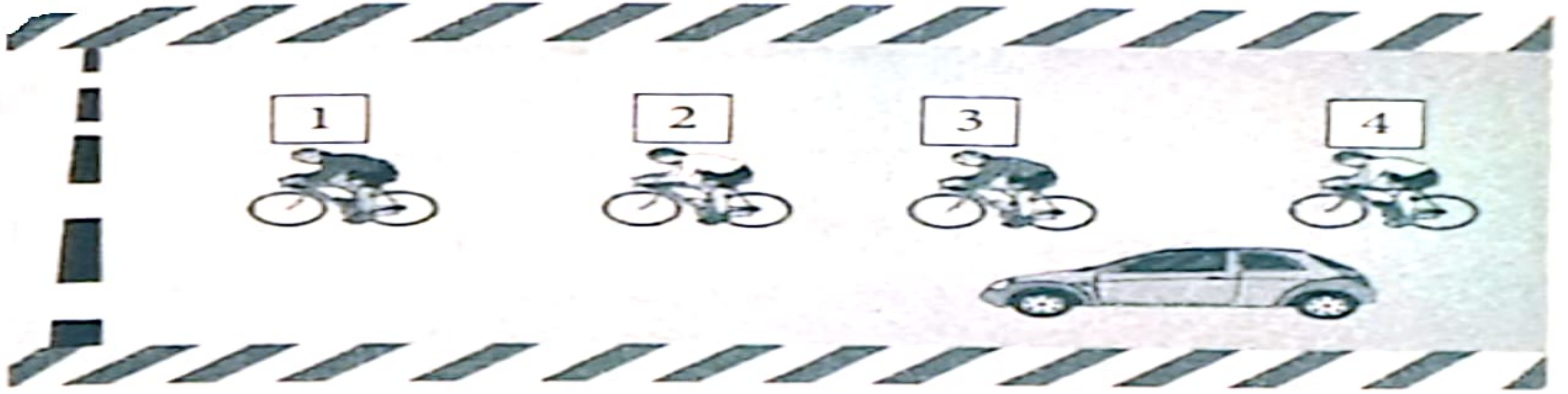

- التَّغْلِيمَةُ 6 : اِتَّفَقَتِ الدَّرَاجُ 3 وَرَاءَهُ فَشَاهَدَ الدَّرَاجُ 4 وَاتَّفَقَتِ إِلَى يَسَارِهِ فَشَاهَدَ سَيَّارَةً.
- التَّغْلِيمَةُ 7 : يَظْهَرُ الدَّرَاجُ رَقْمٌ 1 لِلدَّرَاجِ رَقْمٌ 4 صَغِيرًا لِأَنَّهُ بَعِيدٌ عَنْهُ. تُخْفِي الْحَافِلَةُ الشَّجَرَةَ جُزْئِيًّا. يَظْهَرُ خَطُّ الْوُضُولِ لِلدَّرَاجِ رَقْمٌ 4 بَعِيدًا. يَظْهَرُ خَطُّ الْوُضُولِ لِلدَّرَاجِ رَقْمٌ 1 قَرِيبًا.

وَضْعِيَّةٌ إِذْمَاجِيَّةٌ عَدَدُ 2 ص 95/96/97

التَّبِيضُ
اللَّحْمُ
الْحَلِيبُ
الْعَسَلُ
الْجِلْدُ

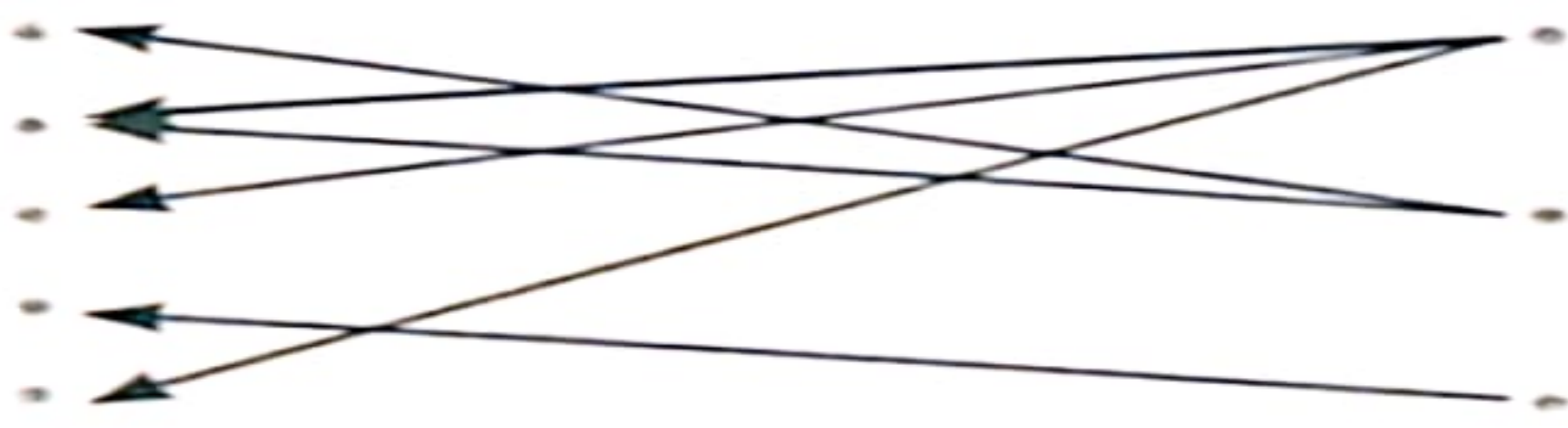

التَّغْلِيمَةُ 1 :

التَّغْلِيمَةُ 2 : الْجَمَلُ / التَّحْلَةُ / الْحِصَانُ / الْكَلْبُ

التَّغْلِيمَةُ 3 :

- الدَّيْكُ الرَّومِيُّ حَيَوَانٌ أَيْفٌ عَاشِبٌ. • التَّمْسَاخُ حَيَوَانٌ بَرِّيٌّ لَاحِمٌ.
• اللَّبْوَةُ حَيَوَانٌ بَرِّيٌّ لَاحِمٌ. • النَّاقَةُ حَيَوَانٌ أَيْفٌ عَاشِبٌ.

التَّغْلِيمَةُ 4 : نَبَاتَاتٌ مَغْرُوسَةٌ: الْبُرْتَقَالُ / الرُّيْتُونُ
نَبَاتَاتٌ مَزْرُوعَةٌ: الْجَزْرُ / الْجِمِّصُ / الْبَطَاطَا / الْفُولُ / الْبَصَلُ
نَبَاتَاتٌ تَلْقَائِيَّةٌ: الرُّغَيْرُ

التَّغْلِيمَةُ 5 : السِّيَّارَةُ رَقْمٌ 1 هِيَ الْأَقْرَبُ عَلَى يَمِينِ شَرِطِي الْمُرُورِ.
السِّيَّارَةُ رَقْمٌ 8 هِيَ الْأَبْعَدُ عَلَى يَسَارِ شَرِطِي الْمُرُورِ.

السِّيَّارَةُ رَقْمٌ 12 هِيَ الْأَبْعَدُ وَرَاءَ شَرِطِي الْمُرُورِ.
السِّيَّارَةُ رَقْمٌ 13 هِيَ الْأَقْرَبُ أَمَامَ شَرِطِي الْمُرُورِ.

وَضْعِيَّةٌ تَقْسِيمِيَّةٌ عدد 2 103/102/101

المسافة بين الشجرة الكبيرة و الغزالة = المسافة بين الحمار الوحشي و الشجرة الكبيرة.



المسافة بين الأسد و النهر > المسافة بين الغزالة و الأسد.
المسافة بين السلحفاة و النهر > المسافة بين الأسد و النهر.
التعليمة 2 : خطأ خطأ صواب خطأ

التعليمة 3 : يظهر الأسد للحمار الوحشي / تختفي الأسد عن الغزالة / تظهر السلحفاة للغزالة / تظهر الغزالة للأسد صغيرة لأنها بعيدة عنه. / تظهر الغزالة للأسد صغيرة لأنها بعيدة. / تظهر السلحفاة للأسد كبيرة لأنها قريبة.
التعليمة 5 :

النمر: حيوان بري لاجم X البقر الوحشي: حيوان بري عاشب X
الغزالة: حيوان بري عاشب X الأرنب: حيوان أليف عاشب X
الجمال: حيوان أليف لاجم X الكلب: حيوان أليف لاجم X
التعليمة 6 : 1 - السفي / 2 - التثديب (إزالة الأغصان الزائدة) / 3 - المداواة
التعليمة 7 : نبات مزروع : الشعير X القمح X
نبات مغروس : العنب X النخيل X
نبات تلقائي : العرعر X الشيح X
التعليمة 8 : صواب خطأ خطأ صواب صواب

التربية الإسلامية

التربية الإسلامية ص 106

1 مَكْبَةٌ X 2 5
3 أَلَمْ تَرَ كَيْفَ فَعَلَ رَبُّكَ بِأَصْحَابِ الْفِيلِ أَلَمْ يَجْعَلْ كَيْدَهُمْ فِي تَضْلِيلٍ وَأَرْسَلَ عَلَيْهِمْ طَيْرًا أَبَابِيلَ
4 عَاقَبَ اللَّهُ الَّذِينَ أَبْرَهَةً بِحِجَارَةٍ مِنْ سَجِيلٍ.
أنجز و أتميز : صواب خطأ صواب صواب

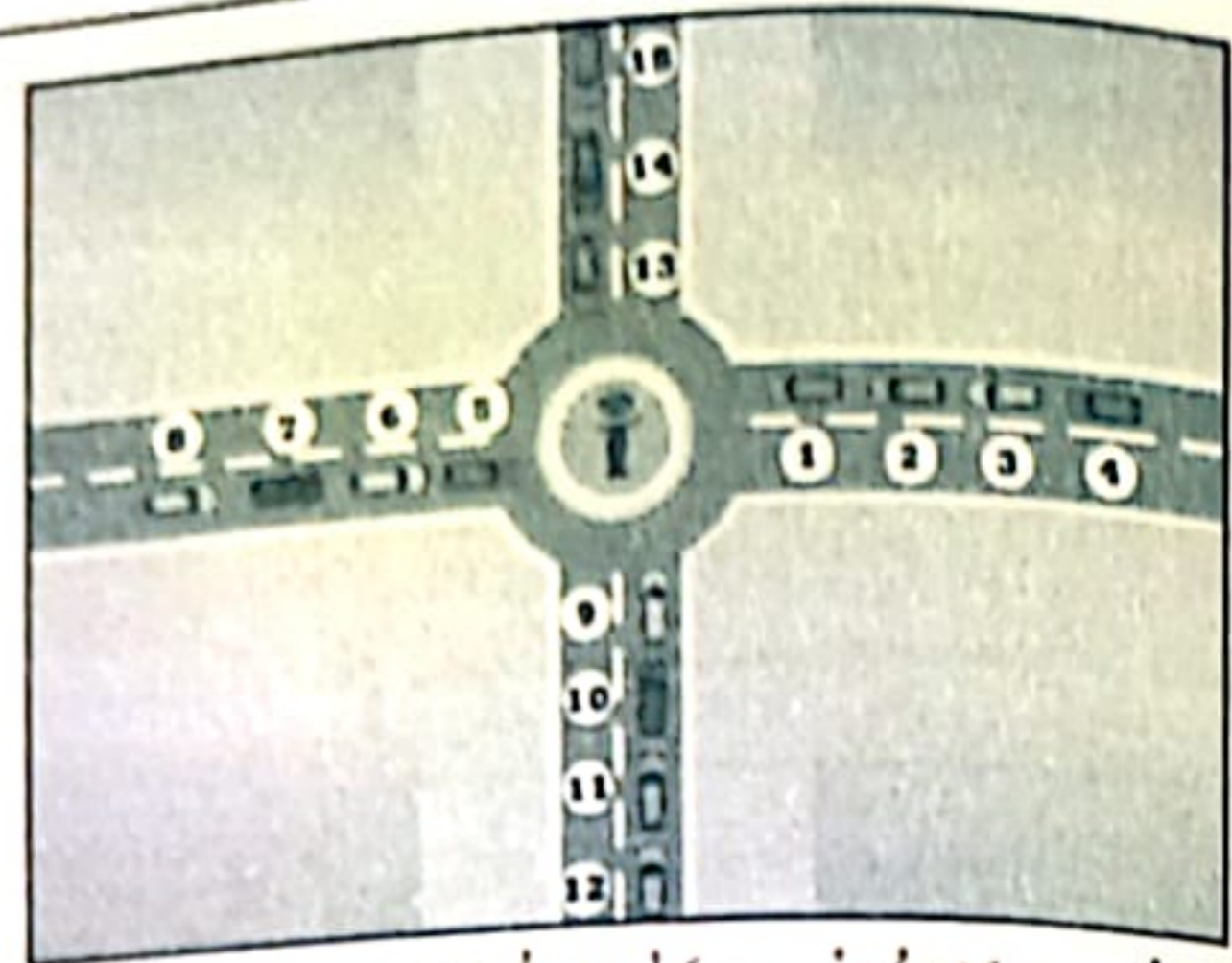

التعليمة 6 : السيارة رقم 15 تظهر للشريطي صغيرة لأنها بعيدة عنه.
السيارة رقم 5 تظهر للشريطي كبيرة لأنها قريبة منه.
التعليمة 7 : يعطي الأب الباب عن ابنه جزئياً.
يرى جمال الباب جزئياً.
الأب هو الأقرب للباب.
الابن هو الأبعد عن الباب.
التعليمة 8 : ثمن المشتريات : مبلغ مالي - المليم - مي
كمية الزيت : السعة - اللتر - ل
الخضر و اللحم : الكنته - الكيلوغرام - كغ
من السوق إلى المنزل : المسافة - المتر - م

وَضْعِيَّةٌ تَقْسِيمِيَّةٌ عدد 1 100/99/98

التعليمة 1 : الكتاب 1 الإطار المعلق 4 المزهرية 3 الحاسوب 2
التعليمة 2 : الحاسوب يخفي المزهرية جزئياً عن رانية.
شاشة الحاسوب تظهر كلياً لرائية.
التعليمة 3 : عندما يكون الإطار بعيداً فإنه يظهر صغيراً.
عندما يكون الإطار قريباً فإنه يظهر كبيراً.
التعليمة 4 : ارتفاع المكتب ← حوالي 1م.
ارتفاع سقف المنزل ← حوالي 3م.
طول ساحة المدرسة ← حوالي 40م.
التعليمة 5 : كمية من الماء - اللتر - ل / عمق البئر - المتر - م

التعليمة 6 : حيوانات أليفة لاجمة : الكلب
حيوانات أليفة عاشبة : البقرة - الحصان
حيوانات برية لاجمة : الأسد
حيوانات برية عاشبة : الفيل - الغزالة
التعليمة 7 : يأكل الأعشاب و لا يأكل اللحم.
الإنسان يغرسه لكي ينبت و ينمو.
يتمكنها من التكاثر و النمو فلا يتسبب في انقراضها.
التعليمة 8 : المتر وحدة عالمية لقيس الأطوال.
الطماطم نبات ← غير تلقائي.

السنة 2 - الثلاثي الأول

- 2 نِظَافَةُ الْجِسْمِ : الصَّحَّةُ الْجَيِّدَةُ / السَّلَامَةُ مِنَ الْأَمْرَاضِ / انْتِظَامُ الاسْتِخْمَامِ
نِظَافَةُ الثِّيَابِ : الْمَظْهَرُ الْجَمِيلُ / حُبُّ الْأَصْدِقَاءِ / حُسْنُ التَّوَاصُلِ مَعَ الْآخَرِينَ.
- 3 طِلَاءُ جُذْرَانِهِ بِانْتِظَامٍ. / تَهْوِيَّتُهُ غُرْفِ الْمَنْزِلِ كُلِّ يَوْمٍ.
- تَنْظِيفُ الْغُرْفِ أُسْبُوعِيًّا.

أَنْجِزْ وَ أَتَمِّيزْ : نِظَافَةُ الْبَيْتِ / نِظَافَةُ الْجِسْمِ / نِظَافَةُ الثِّيَابِ

ص 113

- 1 • الْبَسْمَلَةُ قَبْلَ الشُّرُوعِ فِي الْأَكْلِ. • التَّمَهُلُ فِي الْأَكْلِ.
- 2 كُلُّ شَخِصٍ يَأْكُلُ مِنْ أَمَامِهِ. الْأَكْلُ فِي جَمَاعَةٍ
الْأَكْلُ مِنْ أَيِّ جِهَةٍ فِي الصُّخَنِ. الْأَكْلُ عَلَى انْفِرَادٍ
الْبَسْمَلَةُ قَبْلَ الشُّرُوعِ فِي الْأَكْلِ. الْأَكْلُ فِي جَمَاعَةٍ وَالْأَكْلُ عَلَى انْفِرَادٍ
- 3 طِفْلٌ يَزْدَرِدُ الطَّعَامَ : التَّمَهُلُ فِي الْأَكْلِ.
طِفْلٌ يَشْرَبُ الْمَاءَ مُبَاشَرَةً مِنَ الْقَارُورَةِ : اسْتِغْمَالُ كَأْسٍ نَظِيفٍ لِشْرَبِ الْمَاءِ.
طِفْلٌ يَتَنَاوَلُ الطَّعَامَ وَاقِفًا: الْجُلُوسُ عِنْدَ تَنَاوُلِ الطَّعَامِ.

أَنْجِزْ وَ أَتَمِّيزْ :

لَا

نَعَمْ

نَعَمْ

نَعَمْ

ص 114 / 115 / 116

- الشَّهَادَتَانِ : 1 • الْأَعْتِقَادُ بِوَحْدَانِيَّةِ اللَّهِ وَأَنَّ مُحَمَّدًا صَلَّى اللَّهُ عَلَيْهِ
وَسَلَّمَ رَسُولُ اللَّهِ إِلَى جَمِيعِ الْخَلْقِ بِدِينِ الْإِسْلَامِ.
- الْإِيْمَانُ بِالْقَلْبِ وَالْعَقْلِ بِتَعَالِيمِ الْإِسْلَامِ.
- 2 قَوَاعِدُ الْإِسْلَامِ الَّتِي تَسْتَوْجِبُ تَطْبِيقَهَا الْإِسْتِطَاعَةُ هِيَ: الصُّومُ / الزَّكَاةُ / الْحَجُّ
- 3 الصُّومُ

أَنْجِزْ وَ أَتَمِّيزْ :

عَدَدُ الصَّلَوَاتِ الْمَفْرُوضَةِ فِي الْيَوْمِ خَمْسَةٌ.
تَتِمُّ قَرِيضَةُ الصُّومِ خِلَالَ شَهْرِ رَمَضَانَ.
الزَّكَاةُ قَرِيضَةٌ يَقُومُ بِهَا الْأَغْنِيَاءُ دُونَ الْمَقْرَاءِ.
مِنْ شُرُوطِ قَرِيضَةِ الْحَجِّ الْقُدْرَةُ الْبَدَنِيَّةُ وَالْمَادِّيَّةُ.

الصَّلَاةُ :

- 1 الْمَغْرِبُ 4 الْعِشَاءُ 5 الْعَصْرُ 3 الظُّهْرُ 2 الصُّبْحُ 1
- 2 حِفْظُ كَامِلِ سُورِ الْقُرْآنِ الْكَرِيمِ.
- 3 2 الصُّبْحُ جَهْرًا
4 الظُّهْرُ سِرًّا
4 الْعَصْرُ سِرًّا
3 الْمَغْرِبُ الرَّكْعَتَانِ 1 وَ 2 جَهْرًا وَ الرَّكْعَةُ 3 سِرًّا
4 الْعِشَاءُ الرَّكْعَتَانِ 1 وَ 2 جَهْرًا وَ الرَّكْعَتَانِ 3 وَ 4 سِرًّا

أَنْجِزْ وَ أَتَمِّيزْ :

خَطَأً

خَطَأً

صَوَابٌ

صَوَابٌ

ص 117

- 1 أ- فَضَّلَ اللَّهُ تَعَالَى الْإِنْسَانَ عَلَى جَمِيعِ الْمَخْلُوقَاتِ. / ب- الْعَقْلُ / ج- الْبَصَرُ
- 2 رَحْمَتِهِ / قُدْرَتِهِ / عِزَّتِهِ.
- 3 أَعْتَرَفَ بِنِعْمِ اللَّهِ عَلَيَّ فَأَوْاطِئْتُ عَلَى حَمْدِهِ وَشُكْرِهِ وَأَسْعَى لِمَرْضَاتِهِ.

أَنْجِزْ وَ أَتَمِّيزْ :

لَا

لَا

نَعَمْ

لَا

نَعَمْ

نَعَمْ

UNITÉ 2 : ma famille / ma maison / ma chambre

Français : 8 / 9

2

3

4

5

6

9



voici ma classe c'est un élève c'est une élève

10

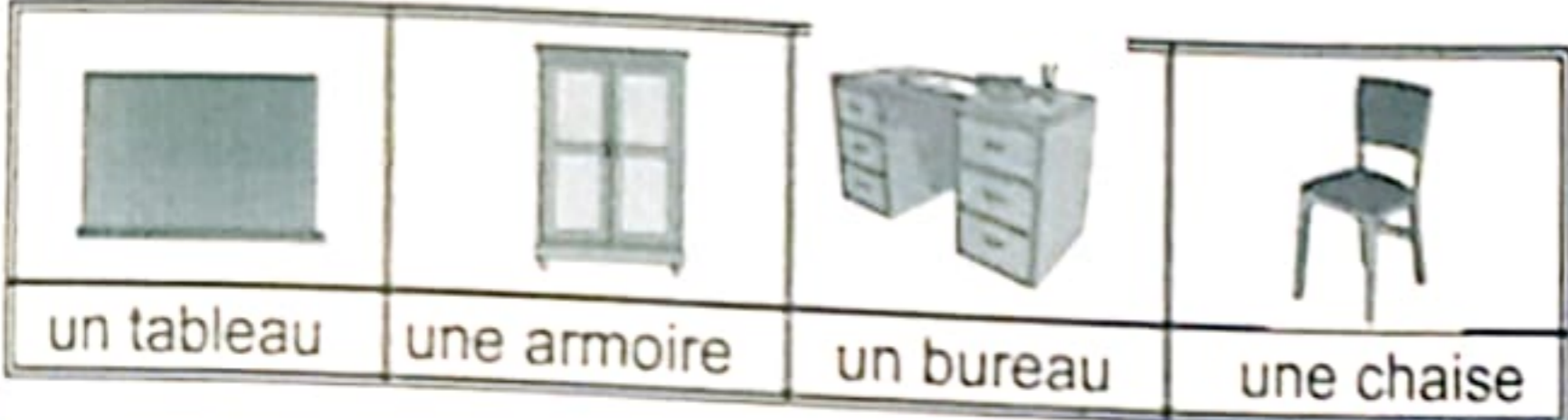

un tableau une armoire un bureau une chaise

dans mon cartable, il y a ...
dans ma trousse, il y a ...

Français : 6

2

3 dans mon cartable, il y a une trousse, un livre, un tableau, une chaise, un cahier, un bureau et une règle.

4 a- je chante je compte je lis je colorie
j'écris

b-

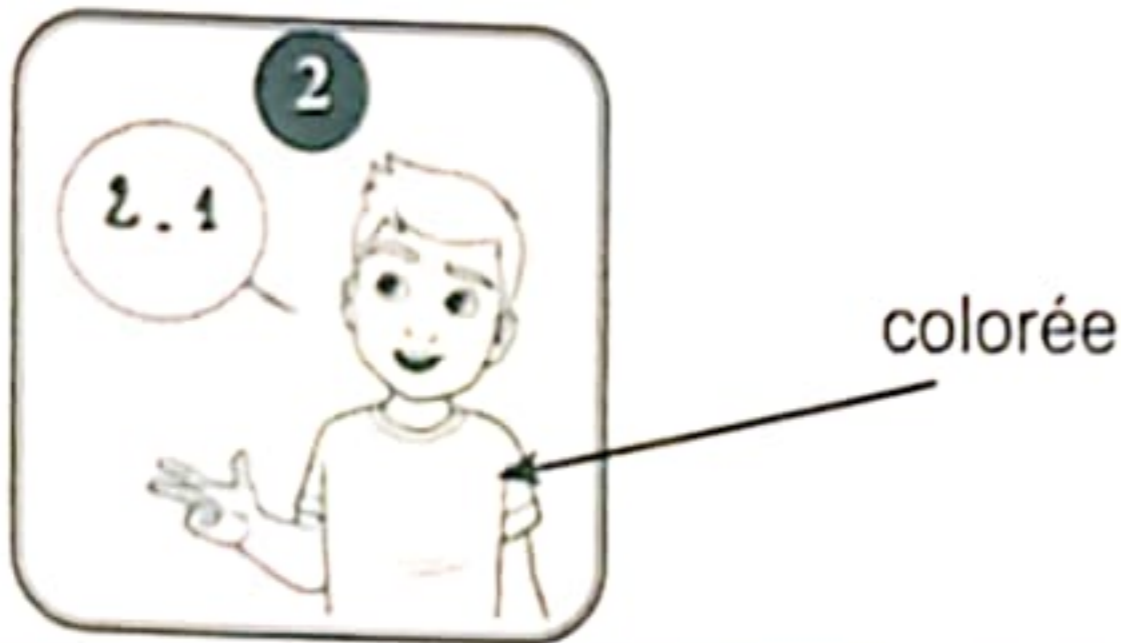

les couleurs

Français : 7

4

وَضْعِيَّةٌ تَقْسِيمِيَّةٌ ص 118/119

الْهَدْيُ الْقُرْآنِي : وَأَرْسِلْ عَلَيْهِمْ طَيْرًا أَبَابِيلَ ← الْفَيْلُ
 إِنَّ الْإِنْسَانَ لَفِي خُسْرٍ ← الْعَصْرُ
 يَحْسَبُ أَنْ مَالَهُ أَخْلَدَهُ ← الْهُمْرَةُ
 أَخْلَاقٌ : الْعِنَايَةُ بِالْبَيْتَةِ [X] الْعِنَايَةُ بِالْوَالِدَيْنِ [X]
 عَقِيدَةٌ : أَوْافِقُ أَوْافِقُ أَوْافِقُ لَأَوْافِقُ أَوْافِقُ
 عِبَادَاتٌ : • الصُّبْحُ 2 / • الظُّهْرُ - الْعَصْرُ - الْعِشَاءُ 4 / • الْمَغْرِبُ 3

UNITÉ 0 : L'école bonjour, je m'appelle ...

Français : 1

2 - j'ai 7 ans

4 - je suis en 2^{ème} année

5 c'est un garçon
c'est une fille



voici un garçon
voici une fille

6 bonjour - fille - garçon - bonsoir -
bonne nuit - bonjour

7

voici	voilà
voilà	bonjour
garçon	fille
fille	voici
bonjour	garçon

7 a- l'école la classe la cour le directeur

b-

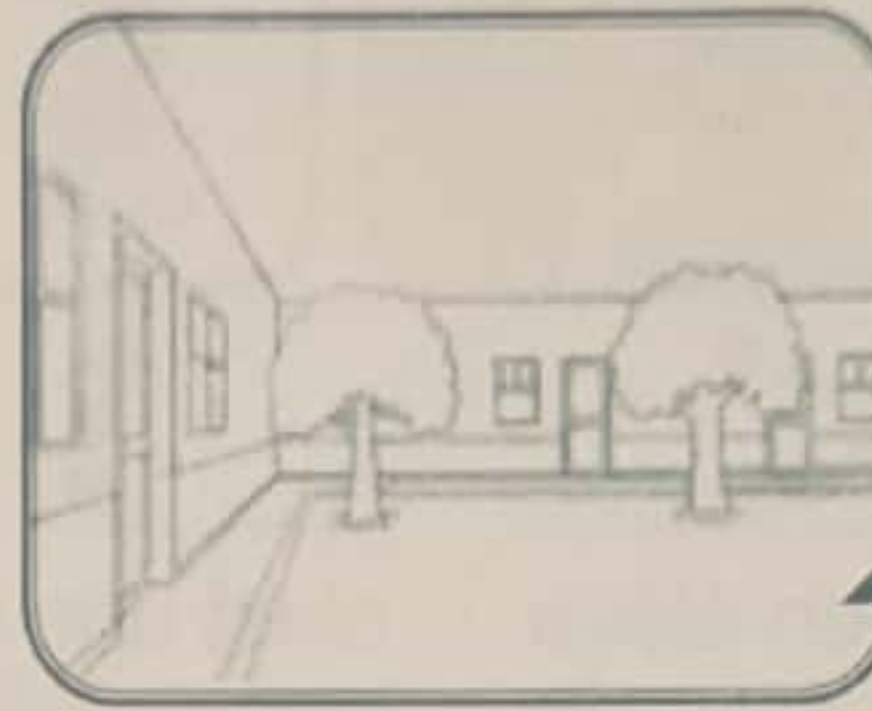

colorée

8 voici mon école
voici mon maître.
c'est la maîtresse.
voici mon école.
voici mon maître.

9

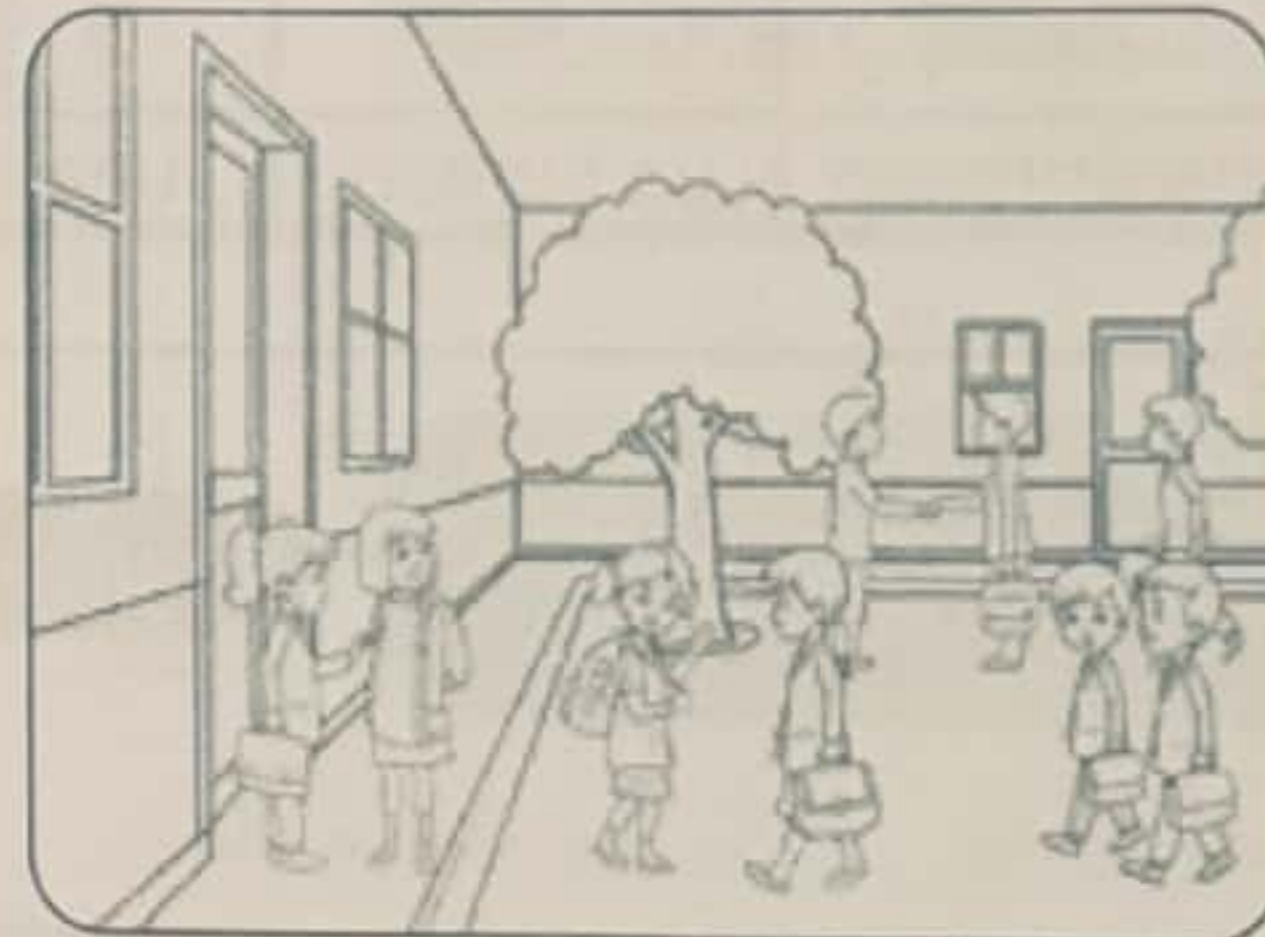

ma classe ...

Français : 4 / 5

2 la classe l'école un garçon la classe
l'école la classe la classe l'élève

3

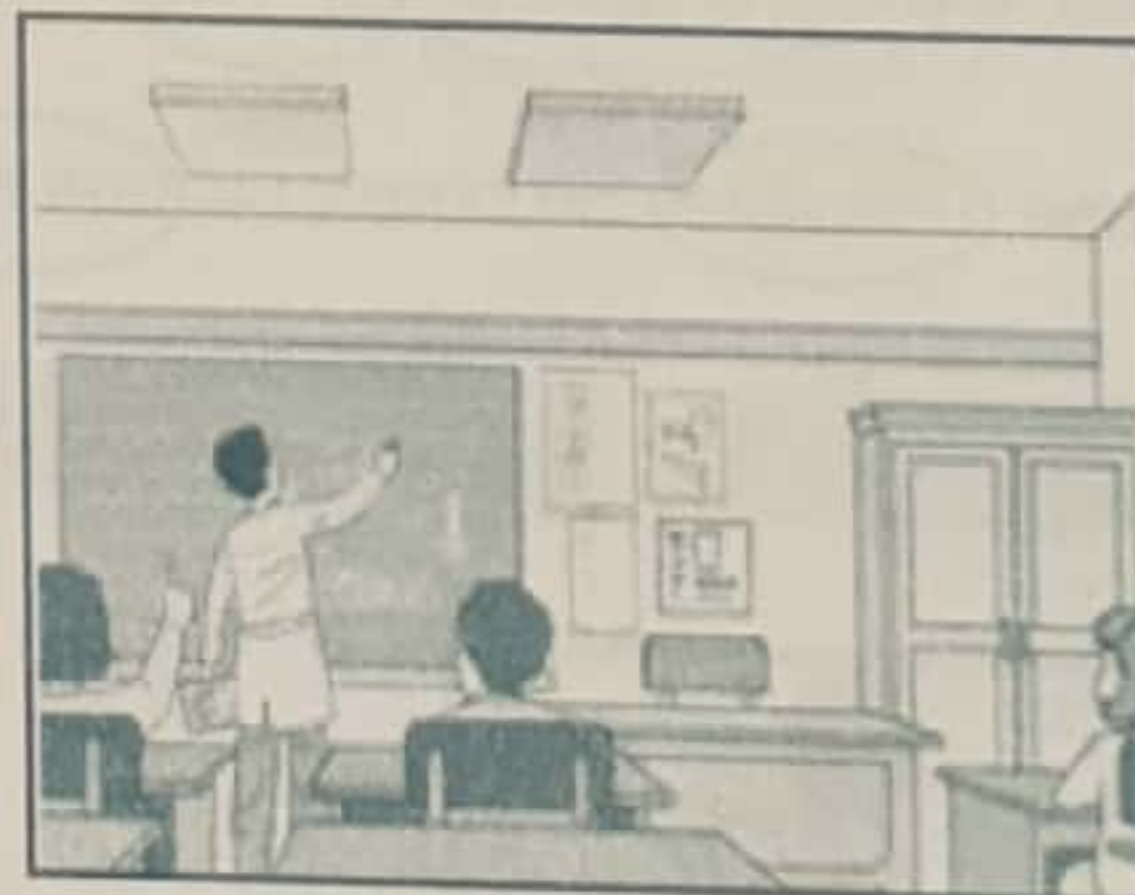

4

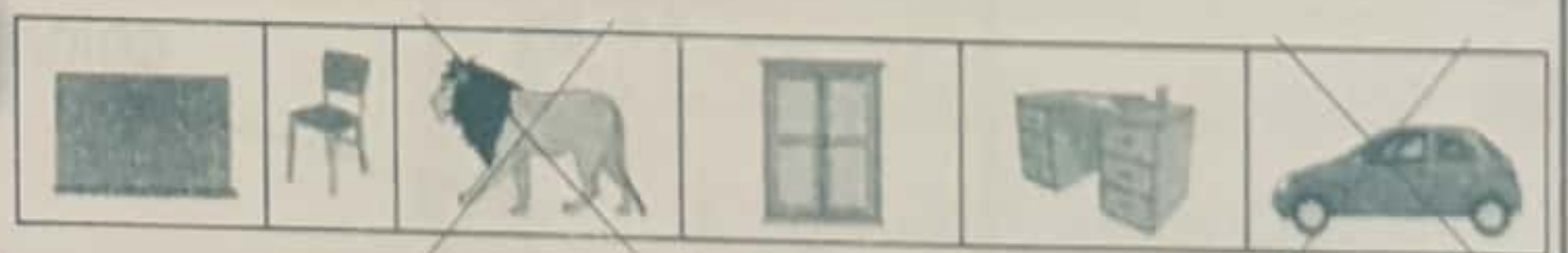

5



la classe l'école le tableau une armoire un bureau

8 dans ma classe il y a 2 tableaux, 1 bureau, 3 armoires et 1 maîtresse.

UNITÉ 1 : L'école mon école... Français : 2 / 3

2



un maître une maîtresse le directeur un élève

3 classe - maître - école - classe -
école - école - maîtresse - directeur - fille

4

maître	directeur
école	maîtresse
maîtresse	maître
directeur	école